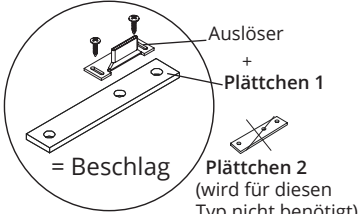
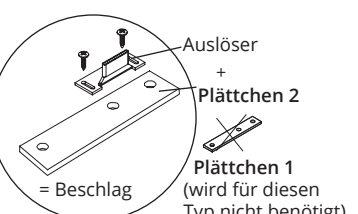
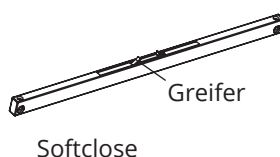

Montageanleitung Softclose mittig

BS Softclose mittig für Maßtüren mit Aluminiumrahmen
Bausatz BS Komfort mit Rahmentyp A/B/C/E/Tosca/Gala/Luna/Lima

M317

LIEFERUMFANG	RAHMENTYP A/B/C/Tosca/Gala/Luna/Lima	RAHMENTYP E	
	 <p>Auslöser + Plättchen 1 = Beschlag Plättchen 2 (wird für diesen Typ nicht benötigt)</p>	 <p>Auslöser + Plättchen 2 = Beschlag Plättchen 1 (wird für diesen Typ nicht benötigt)</p>	 <p>Softclose Greifer</p>

1. MONTAGE SOFTCLOSE IN DER OBEREN SCHIENE



Nehmen Sie die Markierung in der oberen Laufschiene wie in der Abbildung beschrieben vor. Achten Sie hierbei darauf, dass der Softclose vor Einbau der Tür gespannt ist (der Greifer steht hierbei zu der Seite von wo aus die Tür eingeschoben wird).

Montieren Sie nun den Softclose an der markierten Stelle im hinteren Teil der Schiene (Greifer nach vorne gerichtet).

Zum Befestigen des Softcloses können die kürzeren Schrauben verwendet werden. Diese werden ohne Vorbohren in die Deckenschiene geschraubt. Die längeren Schrauben sind für eine Befestigung an einer Holzkonstruktion geeignet.

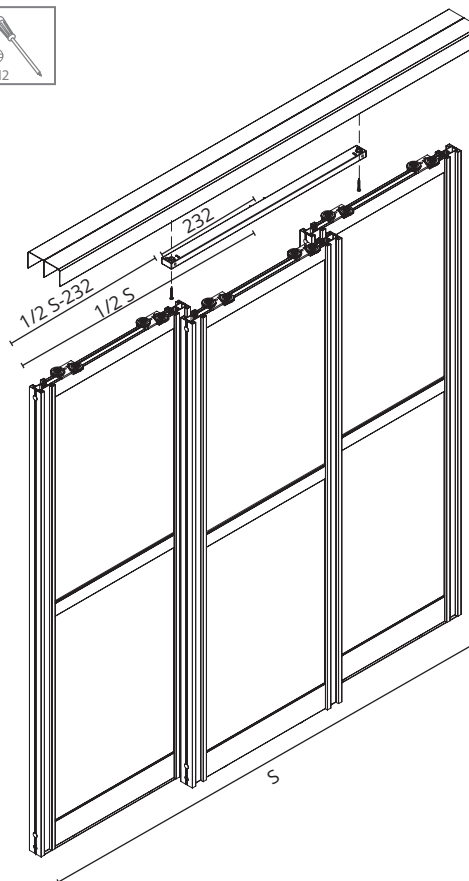

2. MONTAGE BESCHLAG

2.1 RAHMENTYP A/B/C/Tosca/Gala/Luna/Lima
Verbinden Sie das schmalere Plättchen (1) mit dem Auslöser- bitte noch nicht festschrauben.

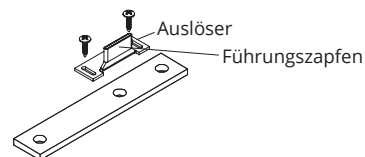

RAHMENTYP E
Verbinden Sie das breitere Plättchen (2) mit dem Auslöser- bitte noch nicht festschrauben.

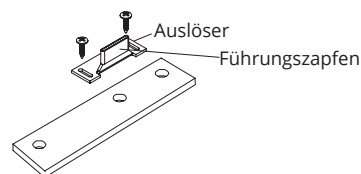

2.2 EINKÜRZEN FÜHRUNGSZAPFEN

Der Abstand der Schiene innen bis zur Oberkante der Tür entspricht A.

Bitte stellen Sie die Tür in die gewünschte Position (spätere Türposition) und die gewünschte Höhe ein. Messen Sie nun den Abstand A von der Innenkante Deckenschiene bis zur Oberkante der Tür. Kürzen Sie den Führungszapfen entsprechend ein.

A-7 mm = die Höhe des Führungszapfens

Der Führungszapfen kann höchstens um 8 mm eingekürzt werden.

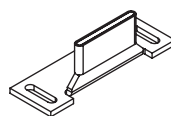
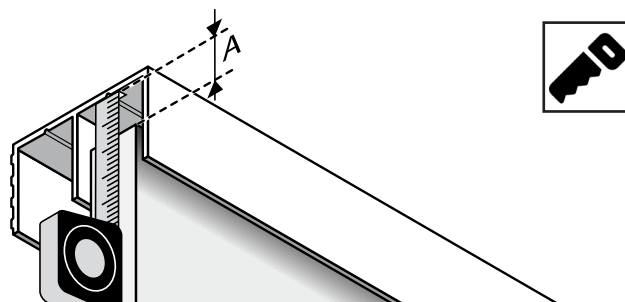

2.3 Führen Sie das Plättchen in das obere Querprofil ein. Beachten Sie dabei den Auslöser mittig auf der Tür auszurichten.

Tipp:
Verschrauben Sie das Plättchen mit dem Auslöser mit ca. 1,5 Schraubenumdrehungen. Klicken Sie das Plättchen dann in das obere Querprofil ein.

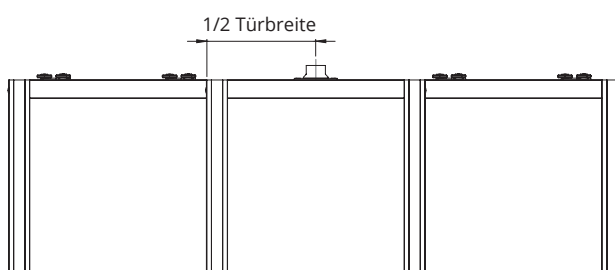

2.4 Der Führungszapfen muss nach vorne gerichtet sein. Die Platte muss, je nach Rahmenprofil, einige mm zur Vorderseite des Querprofils überstehen (siehe Abbildungen). Schrauben Sie nun den Beschlag fest.

RAHMENPROFIL A/Tosca/Lima

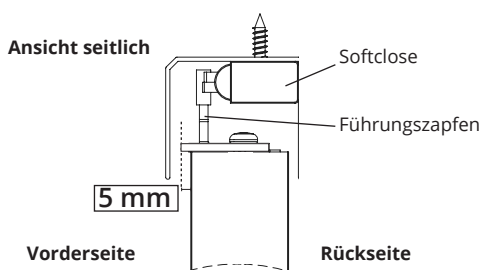

RAHMENPROFIL B/C/Gala/Luna

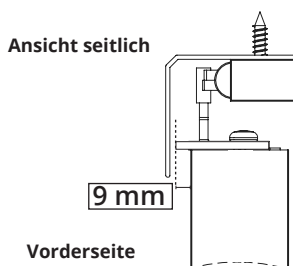

RAHMENPROFIL E

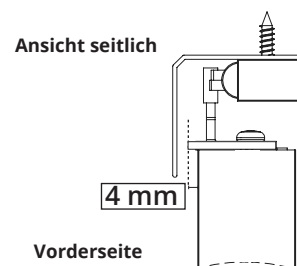

3. EINSETZEN DER TÜR

Nun können Sie die Tür in die entsprechende Position einsetzen.