



## Technische Daten Bausätze

---

Technische Daten <b>Bodensystem</b> .....	Seite	3
Technische Daten <b>Hängesystem</b> .....	Seite	4
Versatzmaße <b>eingelassene Bodenschienen Griffprofil A</b> .....	Seite	5-10
Versatzmaße <b>eingelassene Bodenschienen Griffprofil B</b> .....	Seite	11-16
Versatzmaße <b>eingelassene Bodenschienen Griffprofil E</b> .....	Seite	17-22
Versatzmaße <b>eingelassene Bodenschienen Griffprofil C</b> .....	Seite	23-28
Versatzmaße <b>eingelassene Bodenschienen BS Standard, 19 mm-Platten</b> .....	Seite	29-30
Technische Daten <b>Griffprofile</b> .....	Seite	31-32
Technische Daten <b>Querprofile</b> .....	Seite	33-34
Technische Daten <b>Dekorleiste</b> .....	Seite	35



# Technische Daten für Laufschienen

## BODENSYSYSTEM

Alle Maße angegeben in mm

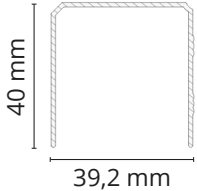
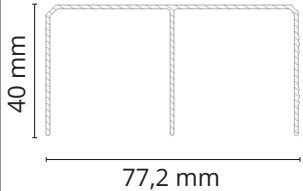
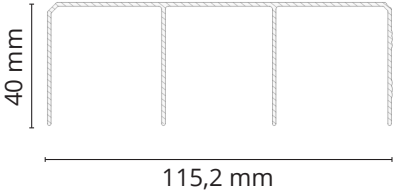
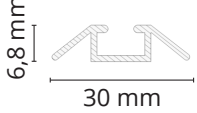
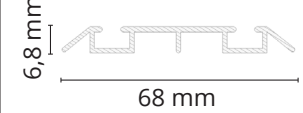
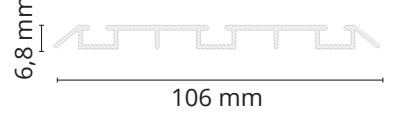
Deckenschiene	1-läufig	2-läufig	3-läufig
- Alu eloxiert			
Bodenschiene abgeschrägt			
- zum Aufkleben - Alu eloxiert			

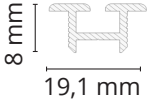
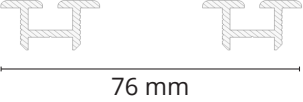
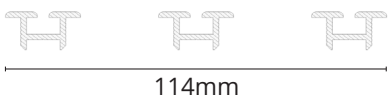
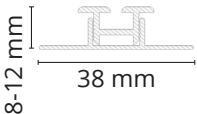
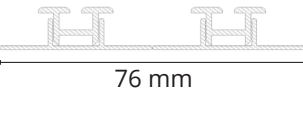
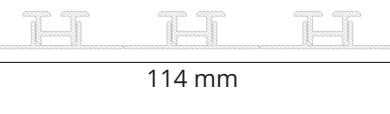
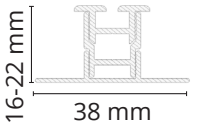
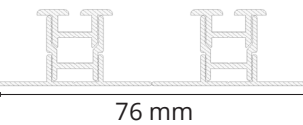
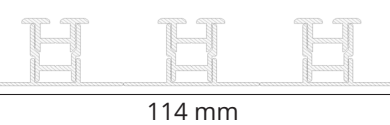
Eingelassene Bodenschiene	1-läufig	2-läufig	3-läufig
ohne Adapter-/ und Aufnahmeprofil			
mit Aufnahmeprofil ohne Adapterprofil			
mit Adapterprofil mit Aufnahmeprofil			

# Technische Daten für Laufschienen HÄNGESYSTEM

Alle Maße angegeben in mm

	Wandmontage	Deckenmontage	Deckenmontage   Distanzprofil	
			mit Distanzprofil	dickes Distanzprofil
<b>Obere Laufschiene</b> für Wand- und Deckenmontage				
<b>Blende</b> für Laufschiene				

<b>Wand-anschlussprofil</b> für Hänge- und Bodensystem	
---	--

# VERSATZMASSE BEI DER MONTAGE VON eingelassenen Bodenschienen, Griffprofil A

Einläufige Boden-/Führungsschiene  
2x einläufige Bodenschiene/zweiläufige Führungsschiene  
3x einläufige Bodenschiene/dreiläufige Führungsschiene

Rahmenprofil A

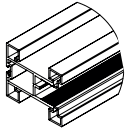

## HINWEIS:

Die Bodenschiene kann bei einer Fußbodenstärke ab 8 mm verwendet werden.  
Weniger starke Böden können Sie einfach bauseits angleichen.

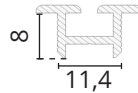

**VARIANTE 1**  
1-läufige Boden-/Führungsschiene

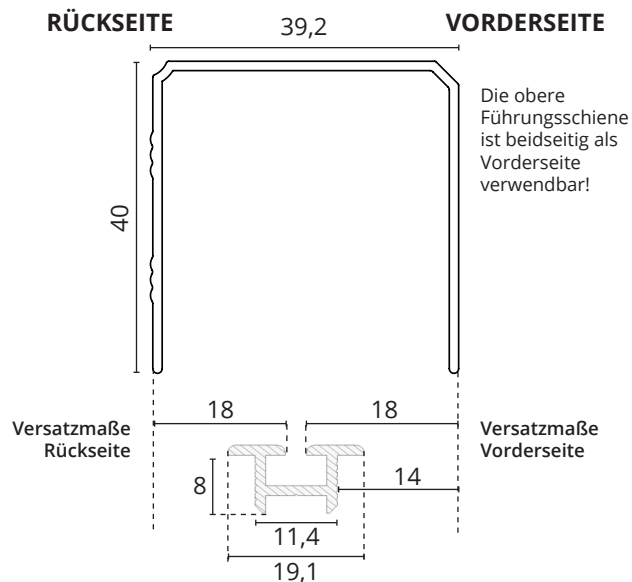

**VARIANTE 2**  
2x 1-läufige Bodenschiene/  
2-läufige Führungsschiene

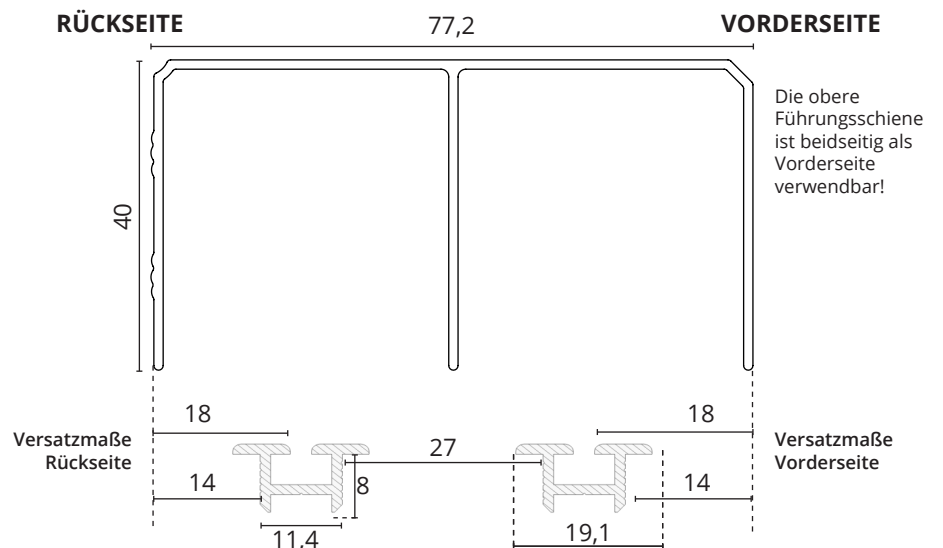

**VARIANTE 3**  
3x 1-läufige Bodenschiene/  
3-läufige Führungsschiene

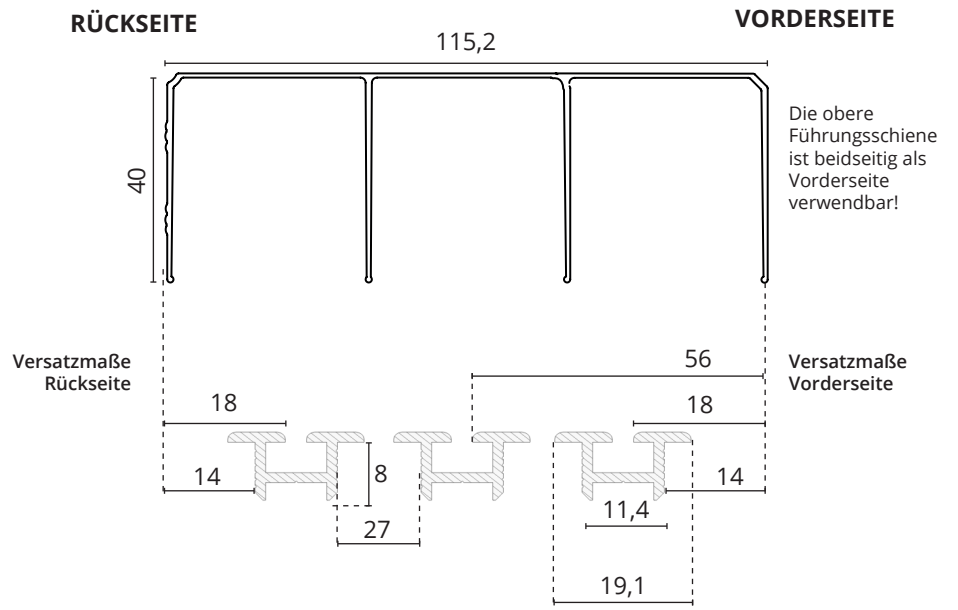

# VERSATZMASSE BEI DER MONTAGE VON eingelassenen Bodenschiene, Griffprofil A

Einläufige Boden-/Führungsschiene, mit Aufnahmeprofil  
 2x einläufige Bodenschiene/zweiläufige Führungsschiene, mit Aufnahmeprofil  
 3x einläufige Bodenschiene/dreiläufige Führungsschiene, mit Aufnahmeprofil

## Rahmenprofil A

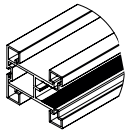

## HINWEIS:

Das Aufnahmeprofil dient lediglich zur Ausrichtung der Bodenschiene.  
 Die Bodenschiene muss nicht zwingend in das Aufnahmeprofil greifen.

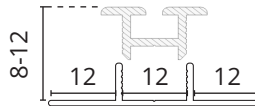

## VARIANTE 1

1-läufige Boden-/Führungsschiene  
 mit Aufnahmeprofil

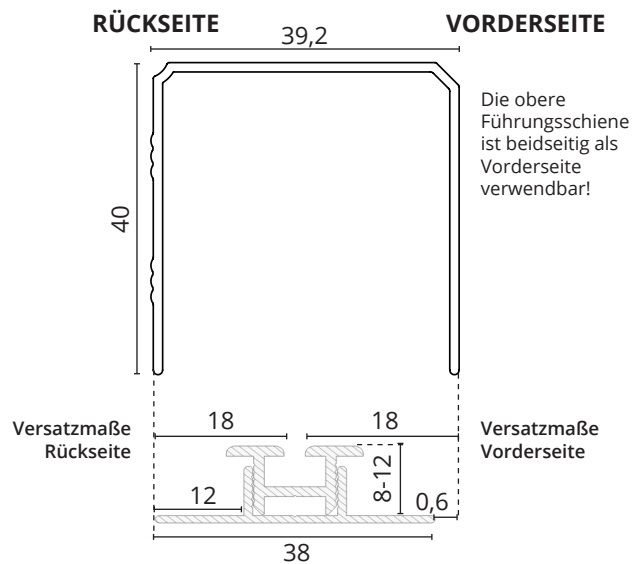

## VARIANTE 2

2x 1-läufige Bodenschiene/  
 2-läufige Führungsschiene  
 mit Aufnahmeprofil

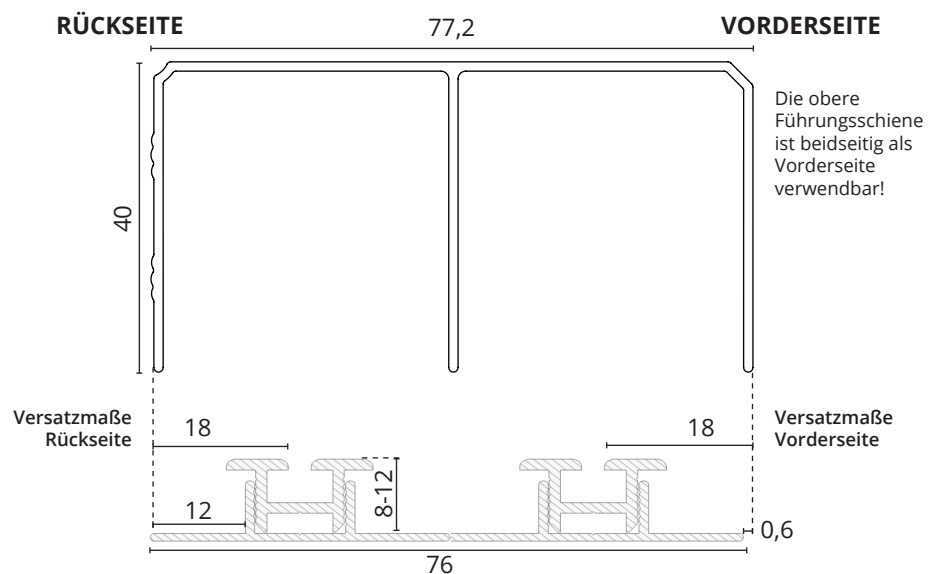

### VARIANTE 3

3x 1-läufige Bodenschiene/  
3-läufige Führungsschiene  
mit Aufnahmeprofil

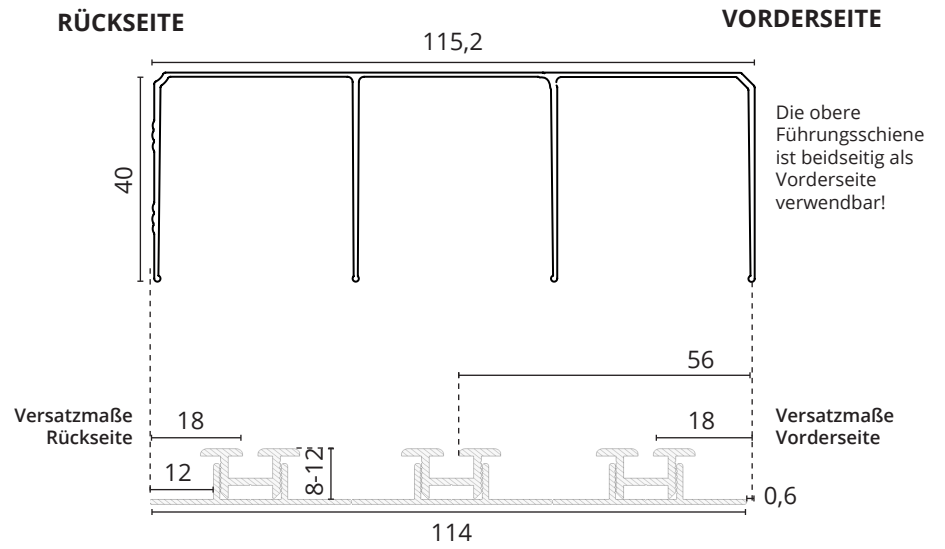



# VERSATZMASSE BEI DER MONTAGE VON eingelassenen Bodenschiene, Griffprofil A

Einläufige Boden-/Führungsschiene, mit Aufnahme-/ und Adapterprofil  
 2x einläufige Bodenschiene/zweiläufige Führungsschiene, mit Aufnahme-/ und Adapterprofil  
 3x einläufige Bodenschiene/dreiläufige Führungsschiene, mit Aufnahme-/ und Adapterprofil

Rahmenprofil A

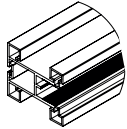

**HINWEIS:**

Aufnahme- und Adapterprofil dienen lediglich zur Ausrichtung der Bodenschiene. Die Bodenschiene muss nicht zwingend in das Adapterprofil greifen.

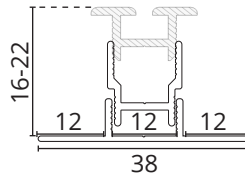

**VARIANTE 1**

1-läufige Boden-/Führungsschiene  
mit Aufnahme-/ und Adapterprofil

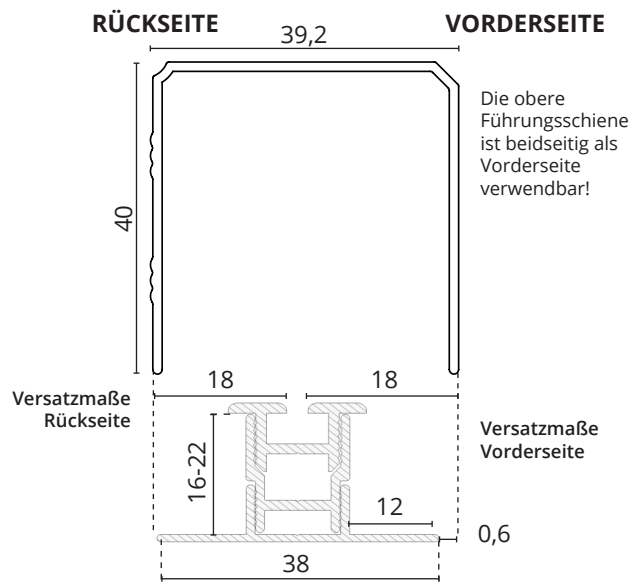

**VARIANTE 2**

2x 1-läufige Bodenschiene/  
2-läufige Führungsschiene  
mit Aufnahme-/ und Adapterprofil

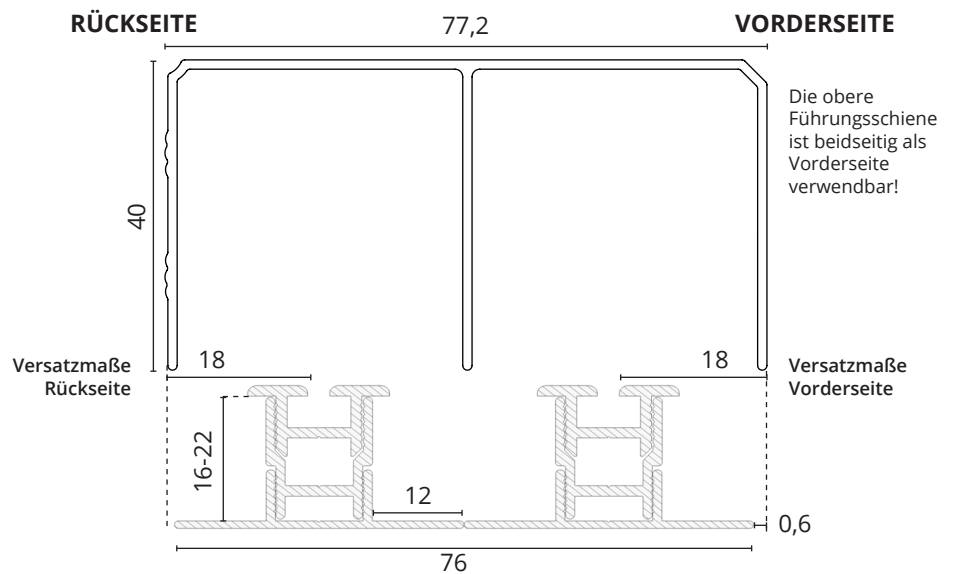

### VARIANTE 3

3x 1-läufige Bodenschiene/  
3-läufige Führungsschiene  
mit Aufnahmeprofil

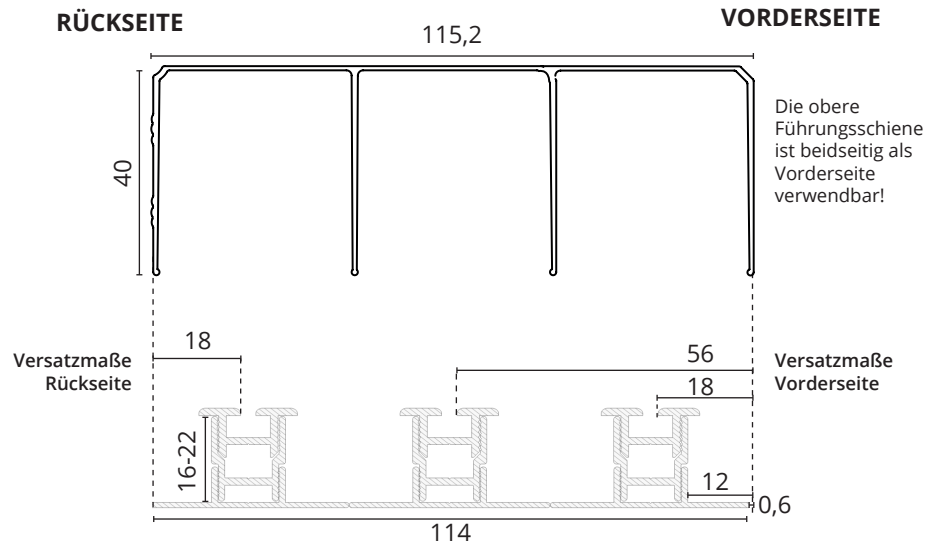

# VERSATZMASSE BEI DER MONTAGE VON eingelassenen Bodenschiene, Griffprofil B

Einläufige Boden-/Führungsschiene  
2x einläufige Bodenschiene/zweiläufige Führungsschiene  
3x einläufige Bodenschiene/dreiläufige Führungsschiene

Rahmenprofil B

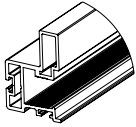

## HINWEIS:

Die Bodenschiene kann bei einer Fußbodenstärke ab 8 mm verwendet werden.  
Weniger starke Böden können Sie einfach bauseits angleichen.

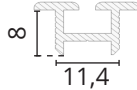

**VARIANTE 1**  
1-läufige Boden-/Führungsschiene

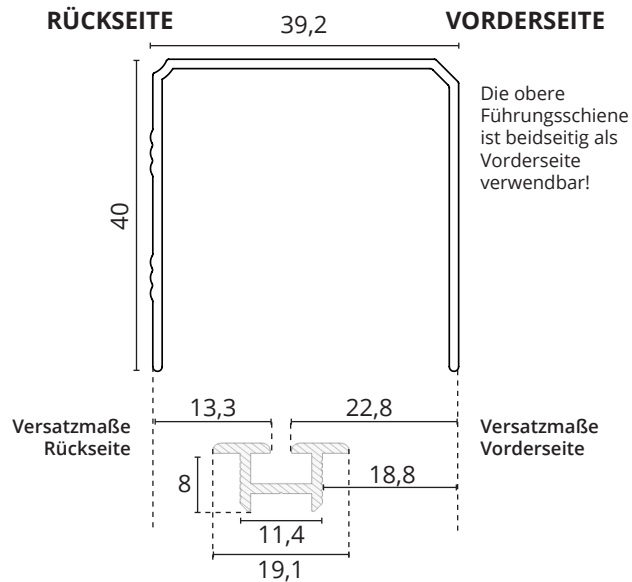

**VARIANTE 2**  
2x 1-läufige Bodenschiene/  
2-läufige Führungsschiene

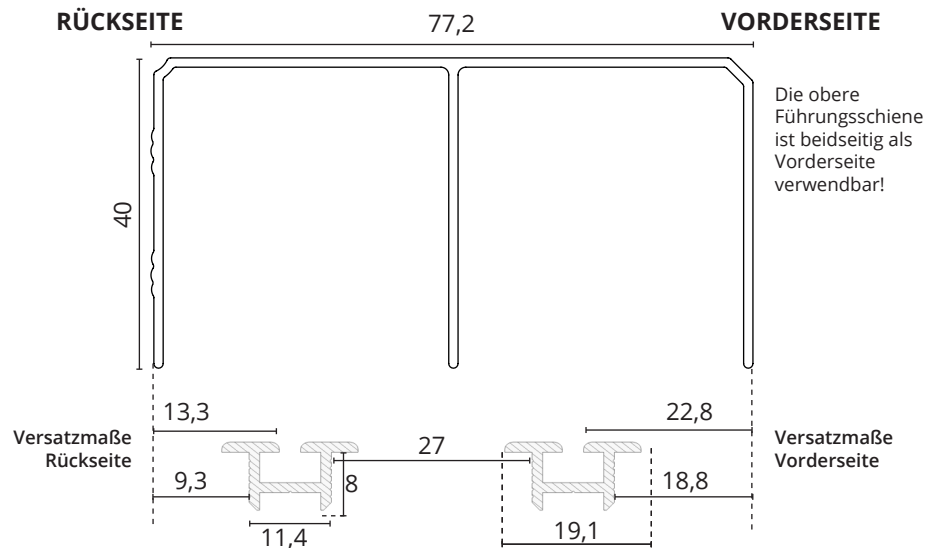

### VARIANTE 3

3x 1-läufige Bodenschiene/  
3-läufige Führungsschiene

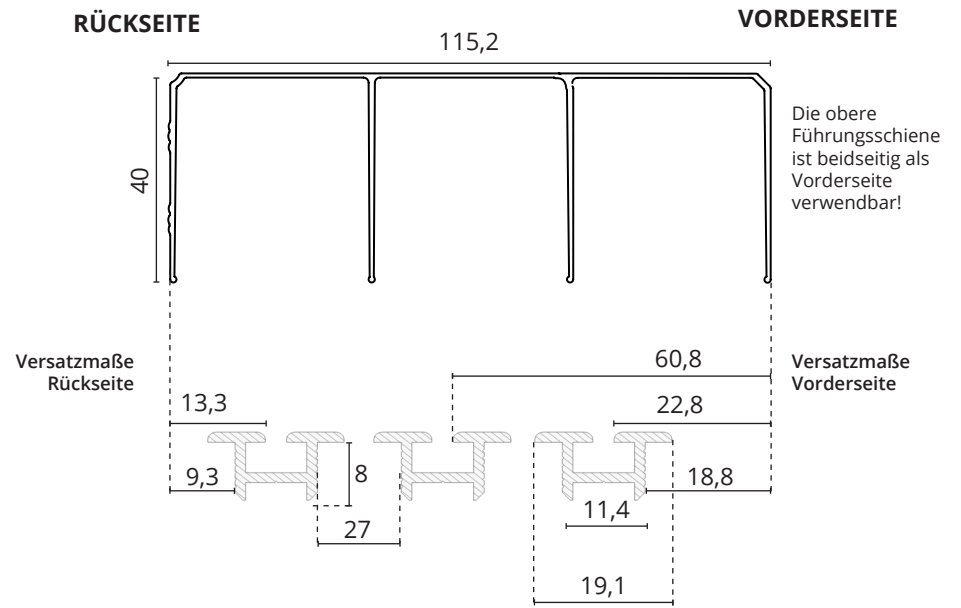

# VERSATZMASSE BEI DER MONTAGE VON eingelassenen Bodenschiene, Griffprofil B

Einläufige Boden-/Führungsschiene, mit Aufnahmeprofil  
 2x einläufige Bodenschiene/zweiläufige Führungsschiene, mit Aufnahmeprofil  
 3x einläufige Bodenschiene/dreiläufige Führungsschiene, mit Aufnahmeprofil

Rahmenprofil B

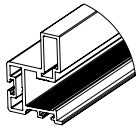

**HINWEIS:**

Das Aufnahmeprofil dient lediglich zur Ausrichtung der Bodenschiene.  
 Die Bodenschiene muss nicht zwingend in das Aufnahmeprofil greifen.

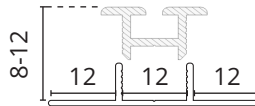

**VARIANTE 1**  
 1-läufige Boden-/Führungsschiene  
 mit Aufnahmeprofil

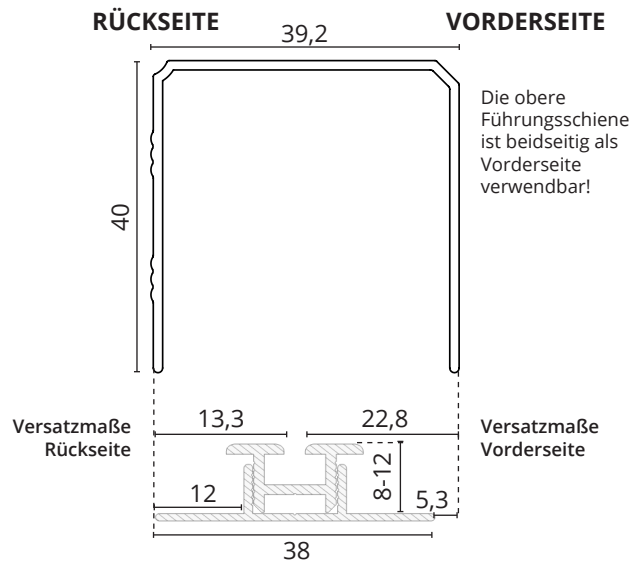

**VARIANTE 2**  
 2x 1-läufige Bodenschiene/  
 2-läufige Führungsschiene  
 mit Aufnahmeprofil

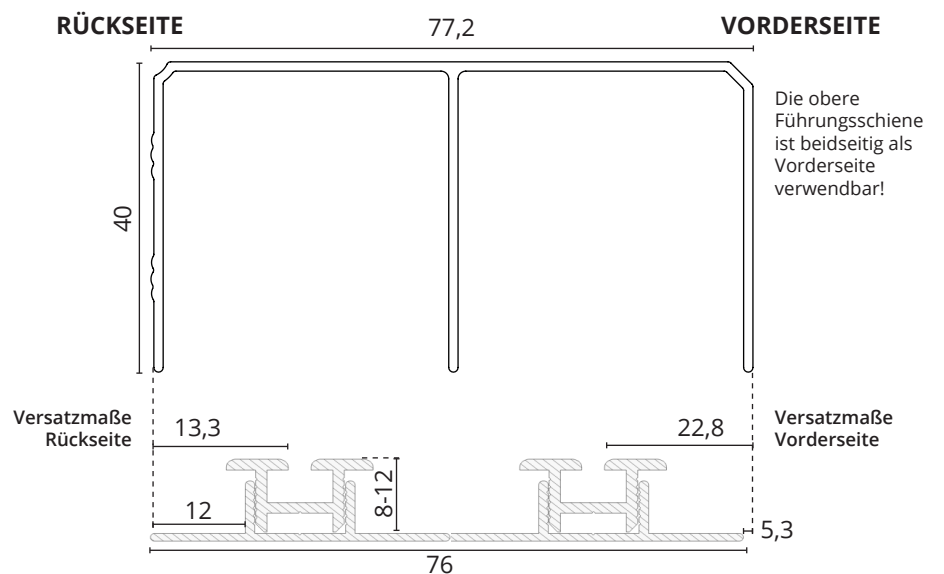

**VARIANTE 3**

3x 1-läufige Bodenschiene/  
3-läufige Führungsschiene  
mit Aufnahmeprofil

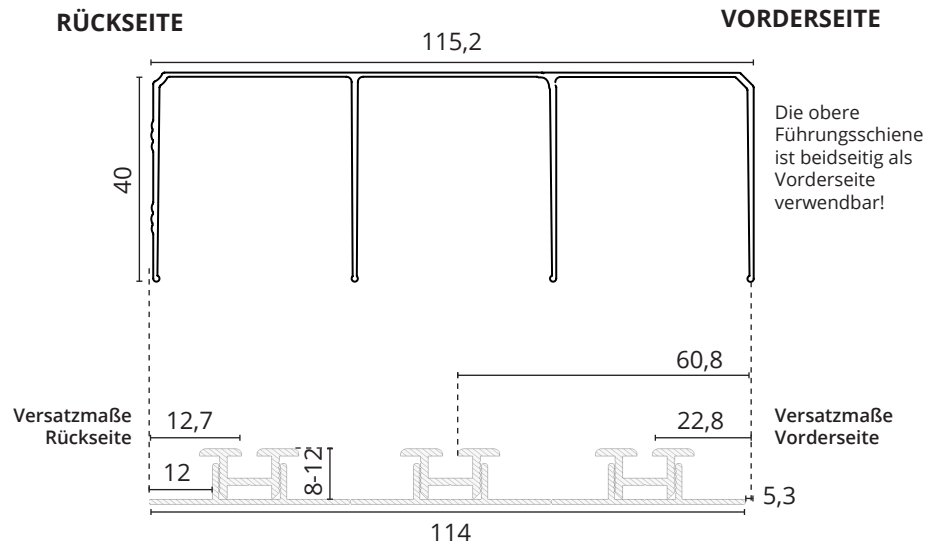

# VERSATZMASSE BEI DER MONTAGE VON eingelassenen Bodenschiene, Griffprofil B

Einläufige Boden-/Führungsschiene, mit Aufnahme-/ und Adapterprofil  
 2x einläufige Bodenschiene/zweiläufige Führungsschiene, mit Aufnahme-/ und Adapterprofil  
 3x einläufige Bodenschiene/dreiläufige Führungsschiene, mit Aufnahme-/ und Adapterprofil

Rahmenprofil B

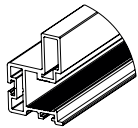

**HINWEIS:**

Aufnahme- und Adapterprofil dienen lediglich zur Ausrichtung der Bodenschiene. Die Bodenschiene muss nicht zwingend in das Adapterprofil greifen.

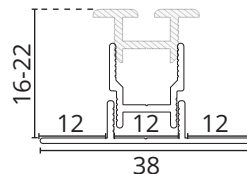

**VARIANTE 1**  
1-läufige Boden-/Führungsschiene  
mit Aufnahme-/ und Adapterprofil

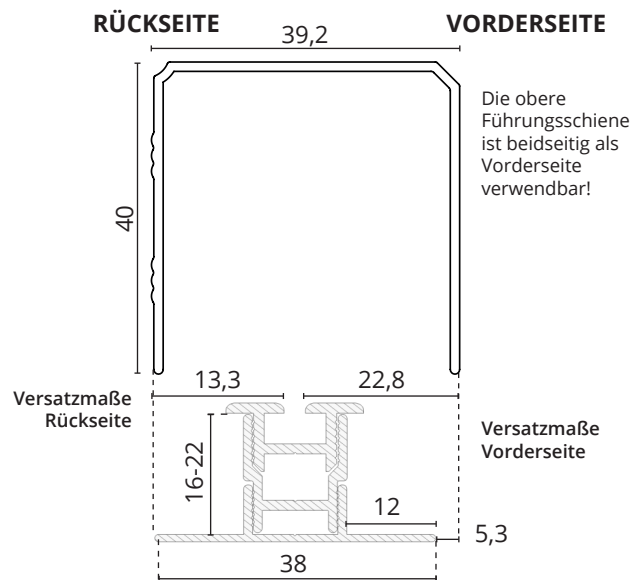

**VARIANTE 2**  
2x 1-läufige Bodenschiene/  
2-läufige Führungsschiene  
mit Aufnahme-/ und Adapterprofil

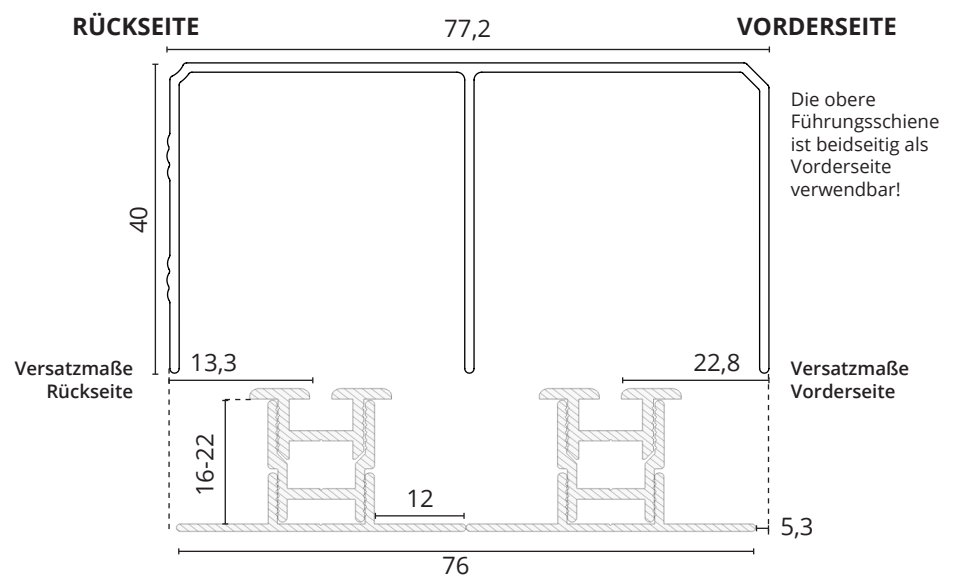

### VARIANTE 3

3x 1-läufige Bodenschiene/  
3-läufige Führungsschiene  
mit Aufnahmeprofil

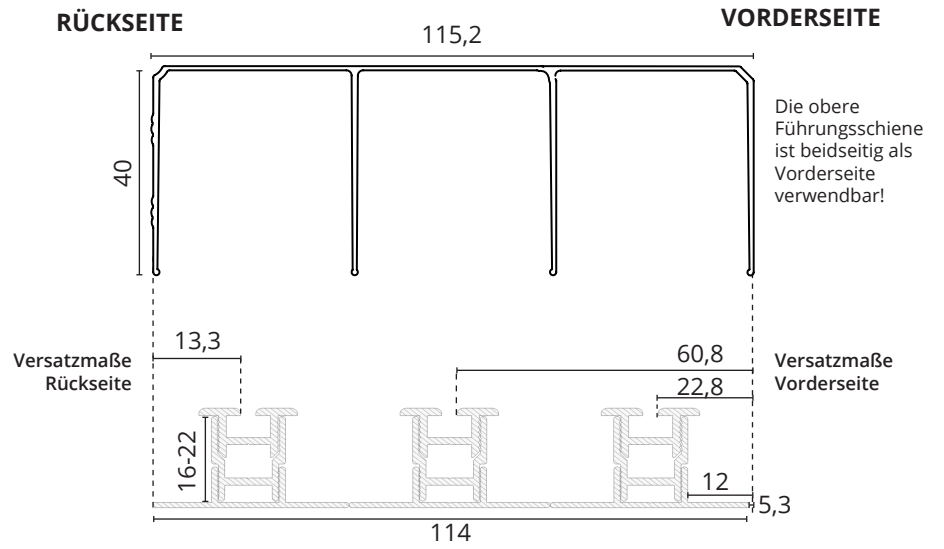



# VERSATZMASSE BEI DER MONTAGE VON eingelassenen Bodenschiene, Griffprofil E

Einläufige Boden-/Führungsschiene  
2x einläufige Bodenschiene/zweiläufige Führungsschiene  
3x einläufige Bodenschiene/dreiläufige Führungsschiene

Rahmenprofil E

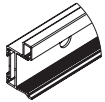

## HINWEIS:

Die Bodenschiene kann bei einer Fußbodenstärke ab 8 mm verwendet werden.  
Weniger starke Böden können Sie einfach bauseits angleichen.

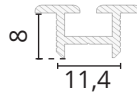

**VARIANTE 1**  
1-läufige Boden-/Führungsschiene

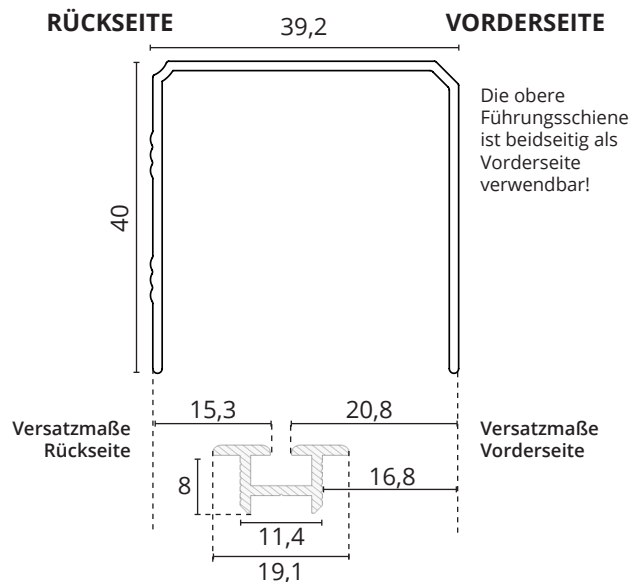

**VARIANTE 2**  
2x 1-läufige Bodenschiene/  
2-läufige Führungsschiene

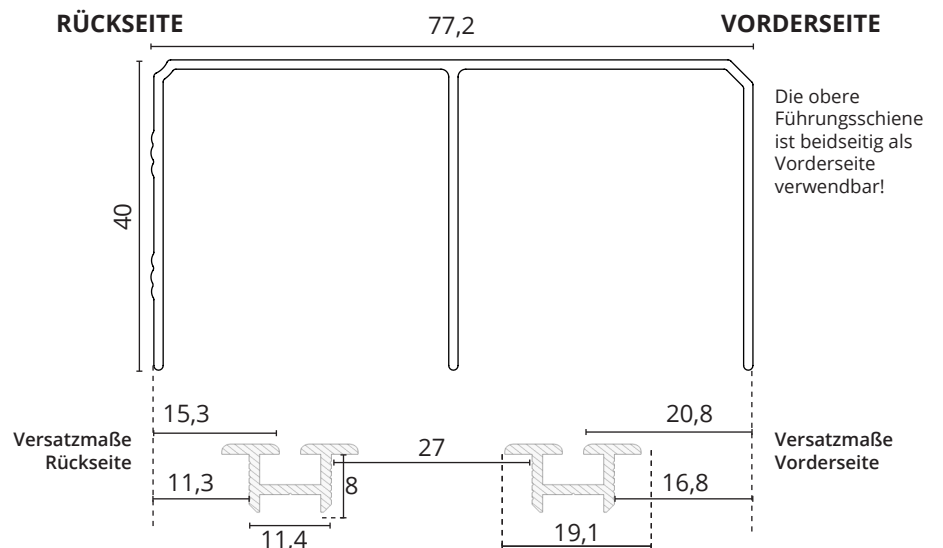

### VARIANTE 3

3x 1-läufige Bodenschiene/  
3-läufige Führungsschiene

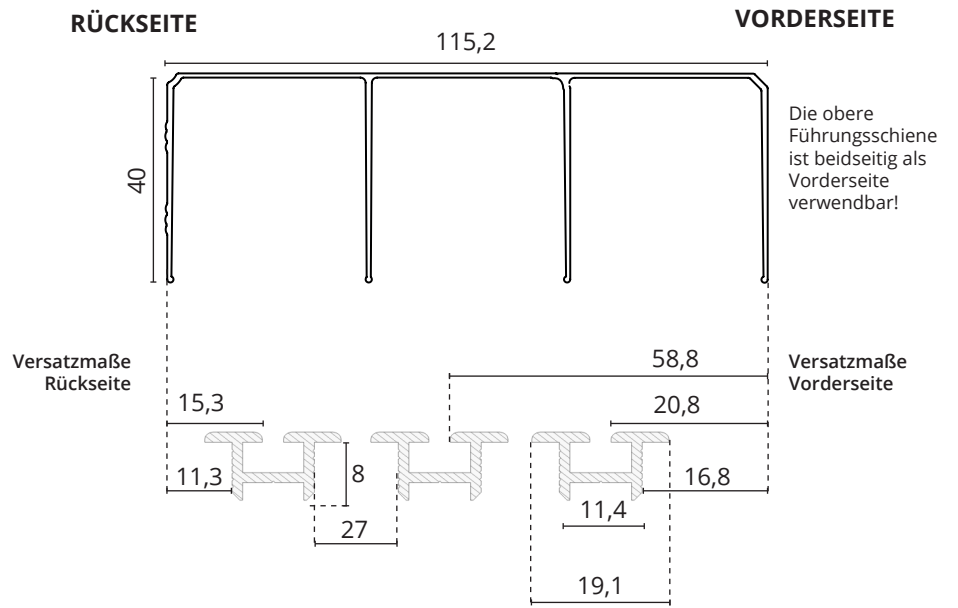

# VERSATZMASSE BEI DER MONTAGE VON eingelassenen Bodenschiene, Griffprofil E

Einläufige Boden-/Führungsschiene, mit Aufnahmeprofil  
 2x einläufige Bodenschiene/zweiläufige Führungsschiene, mit Aufnahmeprofil  
 3x einläufige Bodenschiene/dreiläufige Führungsschiene, mit Aufnahmeprofil

Rahmenprofil E

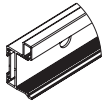

## HINWEIS:

Das Aufnahmeprofil dient lediglich zur Ausrichtung der Bodenschiene.  
 Die Bodenschiene muss nicht zwingend in das Aufnahmeprofil greifen.

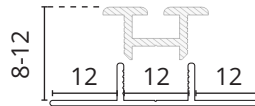

**VARIANTE 1**  
 1-läufige Boden-/Führungsschiene  
 mit Aufnahmeprofil

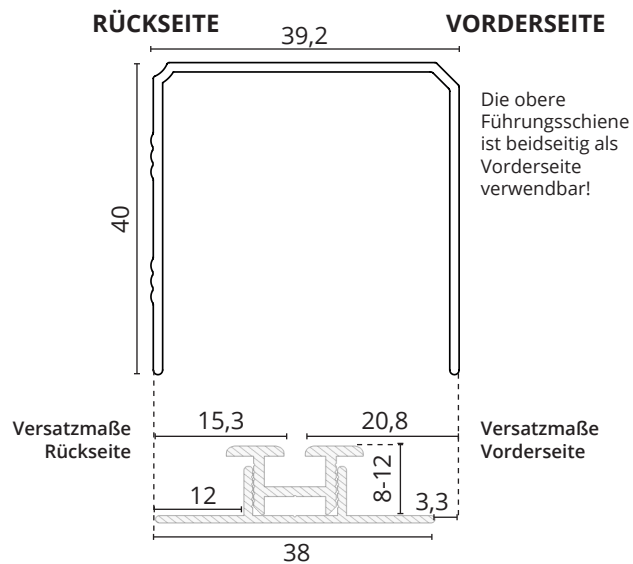

**VARIANTE 2**  
 2x 1-läufige Bodenschiene/  
 2-läufige Führungsschiene  
 mit Aufnahmeprofil

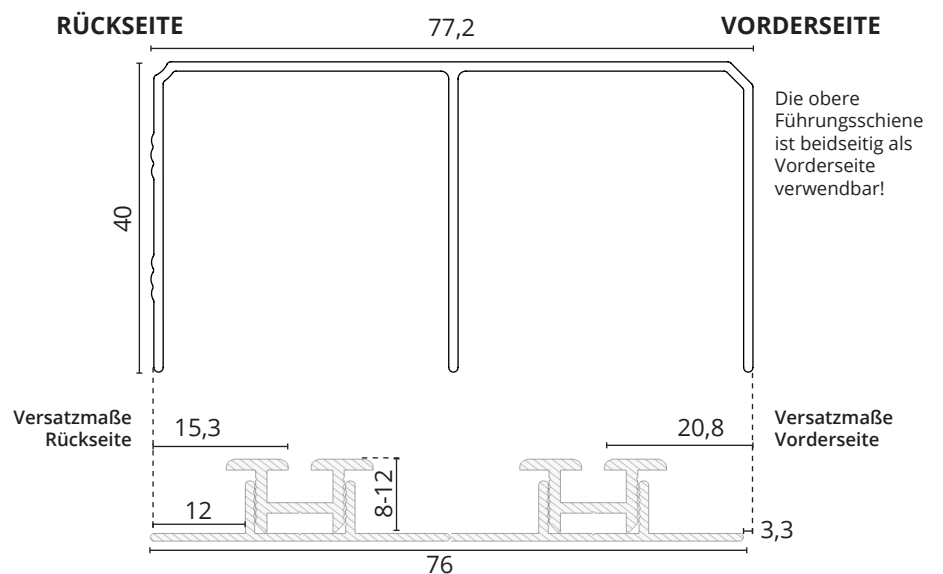

### VARIANTE 3

3x 1-läufige Bodenschiene/  
3-läufige Führungsschiene  
mit Aufnahmeprofil

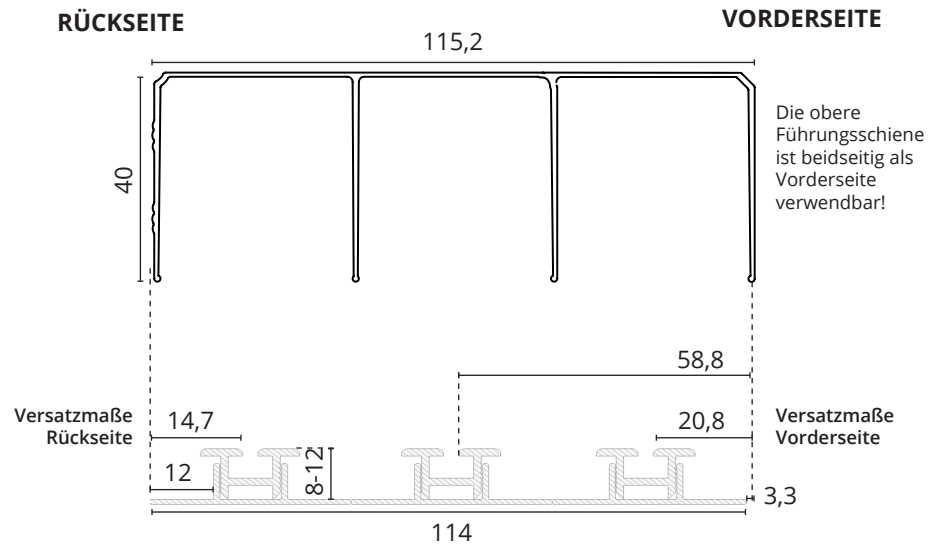

# VERSATZMASSE BEI DER MONTAGE VON eingelassenen Bodenschiene, Griffprofil E

Einläufige Boden-/Führungsschiene, mit Aufnahme-/ und Adapterprofil  
 2x einläufige Bodenschiene/zweiläufige Führungsschiene, mit Aufnahme-/ und Adapterprofil  
 3x einläufige Bodenschiene/dreiläufige Führungsschiene, mit Aufnahme-/ und Adapterprofil

Rahmenprofil E

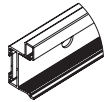

**HINWEIS:**

Aufnahme- und Adapterprofil dienen lediglich zur Ausrichtung der Bodenschiene. Die Bodenschiene muss nicht zwingend in das Adapterprofil greifen.

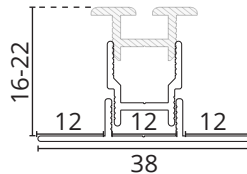

**VARIANTE 1**

1-läufige Boden-/Führungsschiene  
mit Aufnahme-/ und Adapterprofil

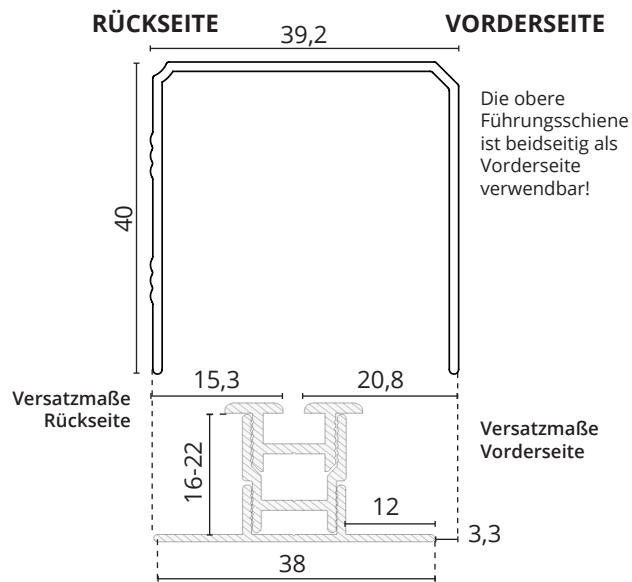

**VARIANTE 2**

2x 1-läufige Bodenschiene/  
2-läufige Führungsschiene  
mit Aufnahme-/ und Adapterprofil

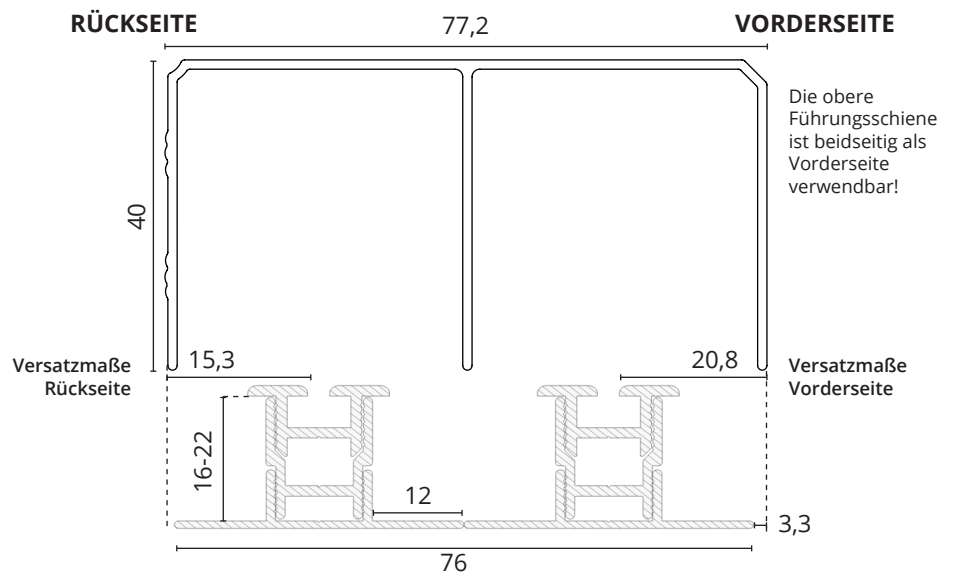

### VARIANTE 3

3x 1-läufige Bodenschiene/  
3-läufige Führungsschiene  
mit Aufnahmeprofil

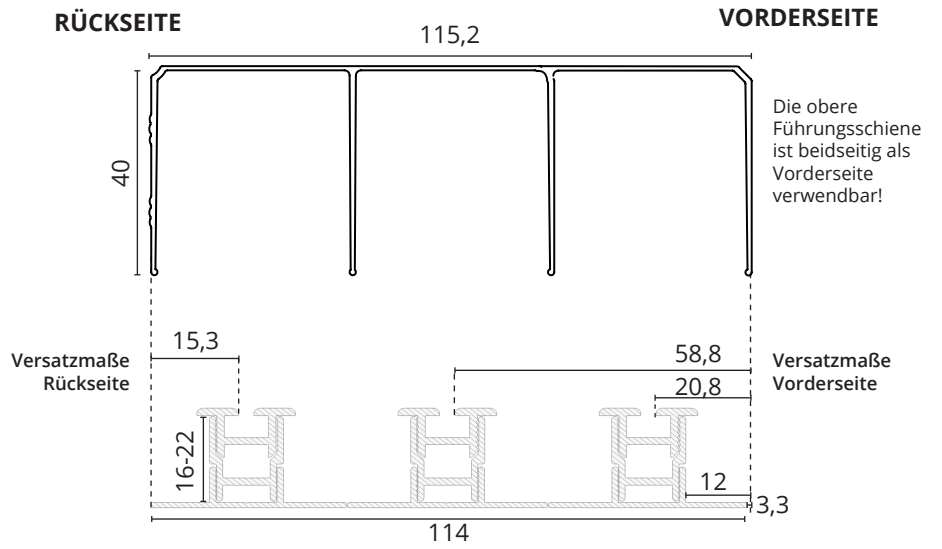

# VERSATZMASSE BEI DER MONTAGE VON eingelassenen Bodenschiene, Griffprofil C

Einläufige Boden-/Führungsschiene  
2x einläufige Bodenschiene/zweiläufige Führungsschiene  
3x einläufige Bodenschiene/dreiläufige Führungsschiene

Rahmenprofil C

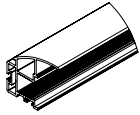

## HINWEIS:

Die Bodenschiene kann bei einer Fußbodenstärke ab 8 mm verwendet werden.  
Weniger starke Böden können Sie einfach bauseits angleichen.

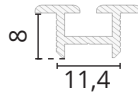

**VARIANTE 1**  
1-läufige Boden-/Führungsschiene

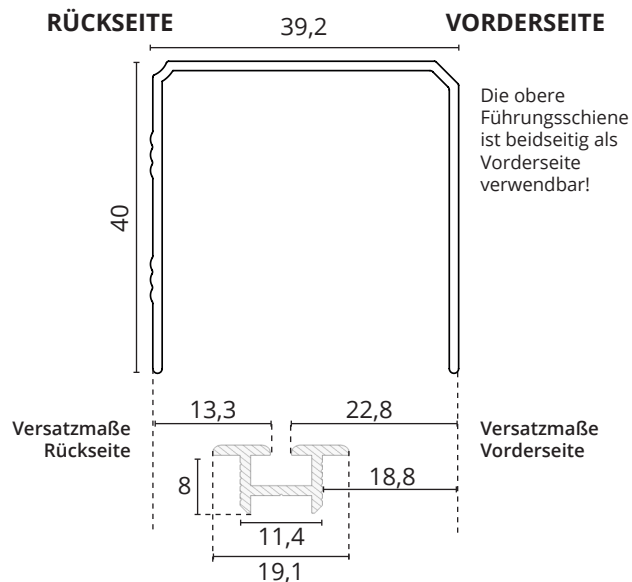

**VARIANTE 2**  
2x 1-läufige Bodenschiene/  
2-läufige Führungsschiene

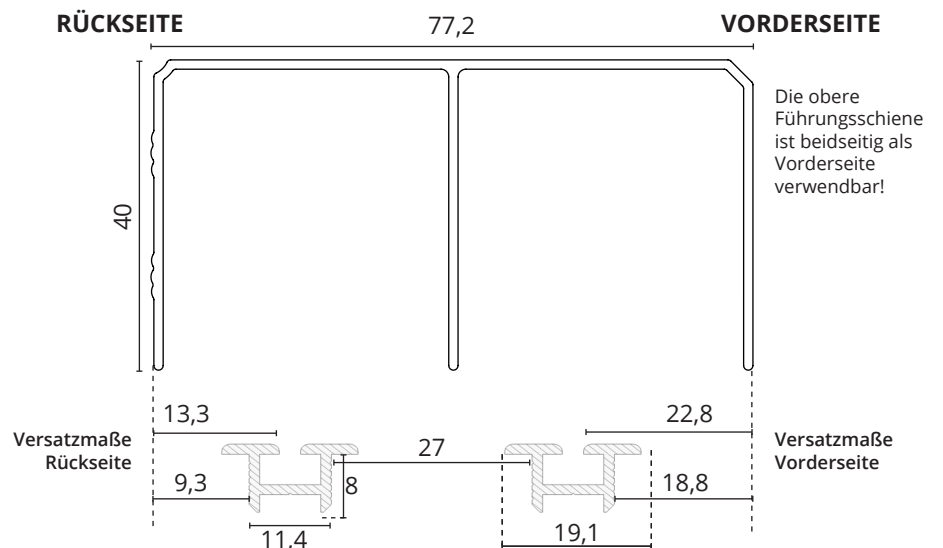

**VARIANTE 3**  
3x 1-läufige Bodenschiene/  
3-läufige Führungsschiene

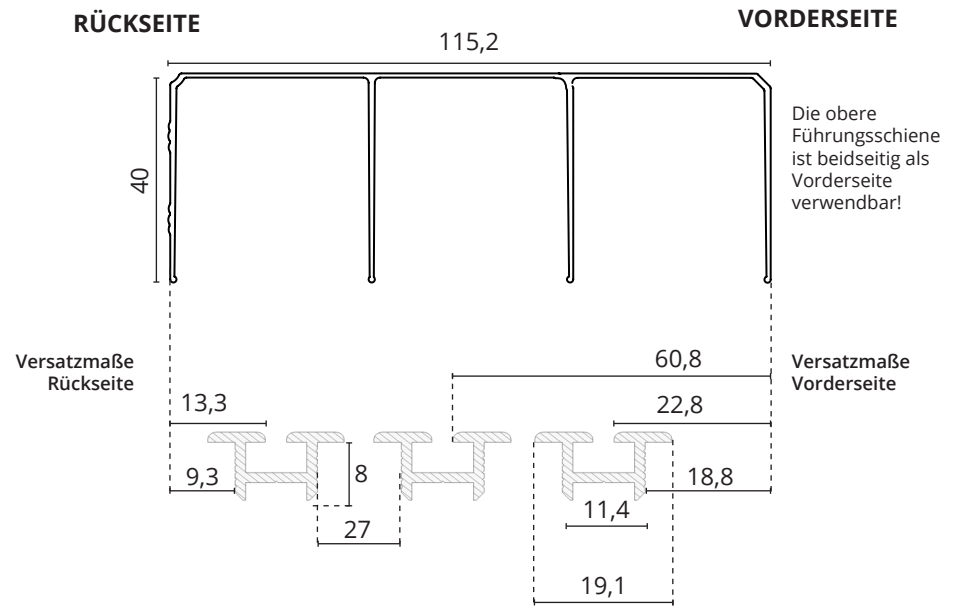



# VERSATZMASSE BEI DER MONTAGE VON eingelassenen Bodenschiene, Griffprofil C

Einläufige Boden-/Führungsschiene, mit Aufnahmeprofil  
 2x einläufige Bodenschiene/zweiläufige Führungsschiene, mit Aufnahmeprofil  
 3x einläufige Bodenschiene/dreiläufige Führungsschiene, mit Aufnahmeprofil

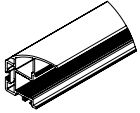
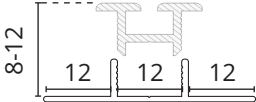
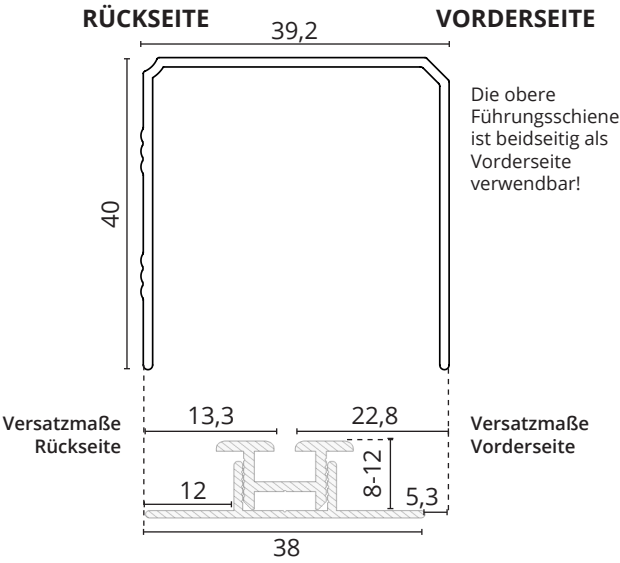
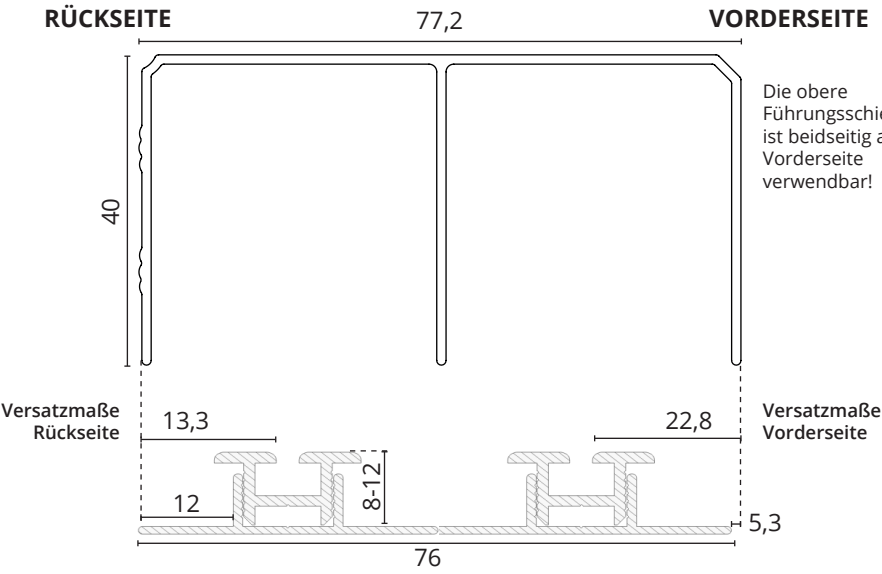
<p>Rahmenprofil C</p> 	<p><b>HINWEIS:</b>                  Das Aufnahmeprofil dient lediglich zur Ausrichtung der Bodenschiene.                  Die Bodenschiene muss nicht zwingend in das Aufnahmeprofil greifen.</p> 
<p><b>VARIANTE 1</b>                  1-läufige Boden-/Führungsschiene                  mit Aufnahmeprofil</p>	 <p><b>RÜCKSEITE</b> 39,2 <b>VORDERSEITE</b></p> <p>40</p> <p>Die obere Führungsschiene ist beidseitig als Vorderseite verwendbar!</p> <p>Versatzmaße Rückseite 13,3 22,8</p> <p>Versatzmaße Vorderseite</p> <p>12 8-12 5,3</p> <p>38</p>
<p><b>VARIANTE 2</b>                  2x 1-läufige Bodenschiene/                  2-läufige Führungsschiene                  mit Aufnahmeprofil</p>	 <p><b>RÜCKSEITE</b> 77,2 <b>VORDERSEITE</b></p> <p>40</p> <p>Die obere Führungsschiene ist beidseitig als Vorderseite verwendbar!</p> <p>Versatzmaße Rückseite 13,3 22,8</p> <p>Versatzmaße Vorderseite</p> <p>12 8-12 5,3</p> <p>76</p>

### VARIANTE 3

3x 1-läufige Bodenschiene/  
3-läufige Führungsschiene  
mit Aufnahmeprofil

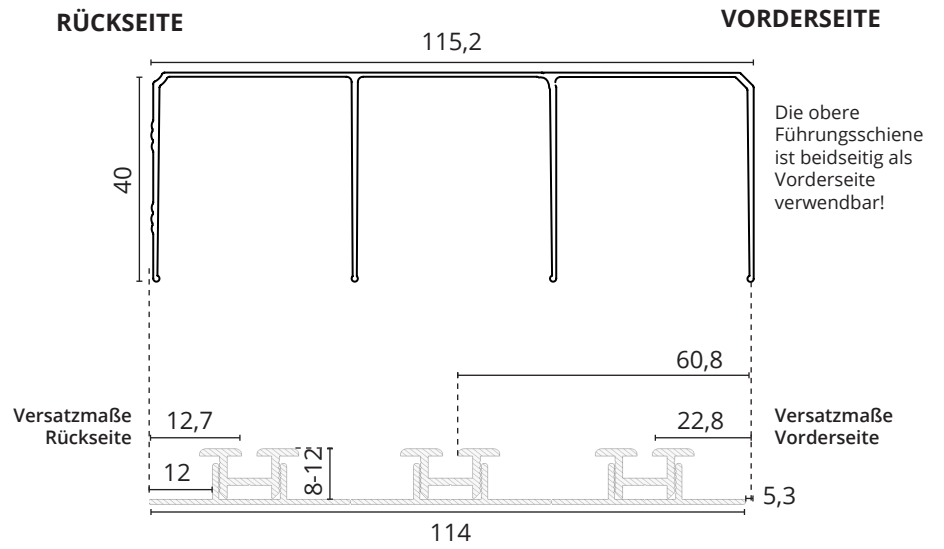

# VERSATZMASSE BEI DER MONTAGE VON eingelassenen Bodenschiene, Griffprofil C

Einläufige Boden-/Führungsschiene, mit Aufnahme-/ und Adapterprofil  
 2x einläufige Bodenschiene/zweiläufige Führungsschiene, mit Aufnahme-/ und Adapterprofil  
 3x einläufige Bodenschiene/dreiläufige Führungsschiene, mit Aufnahme-/ und Adapterprofil

Rahmenprofil C

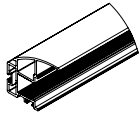

## HINWEIS:

Aufnahme- und Adapterprofil dienen lediglich zur Ausrichtung der Bodenschiene. Die Bodenschiene muss nicht zwingend in das Adapterprofil greifen.

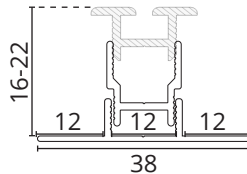

## VARIANTE 1

1-läufige Boden-/Führungsschiene  
mit Aufnahme-/ und Adapterprofil

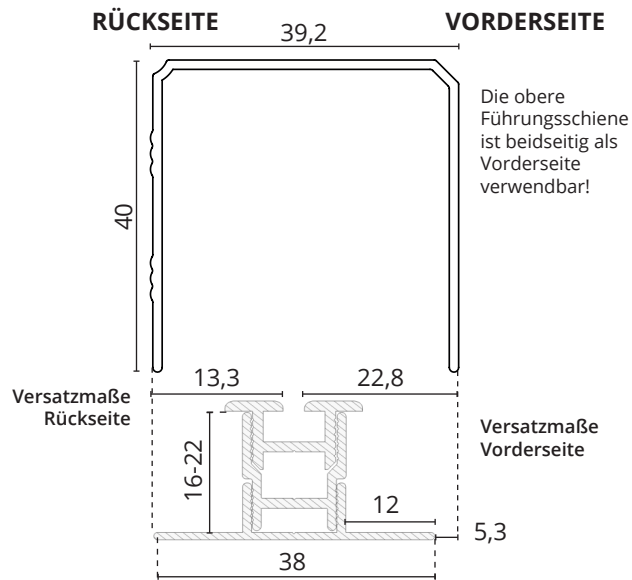

## VARIANTE 2

2x 1-läufige Bodenschiene/  
2-läufige Führungsschiene  
mit Aufnahme-/ und Adapterprofil

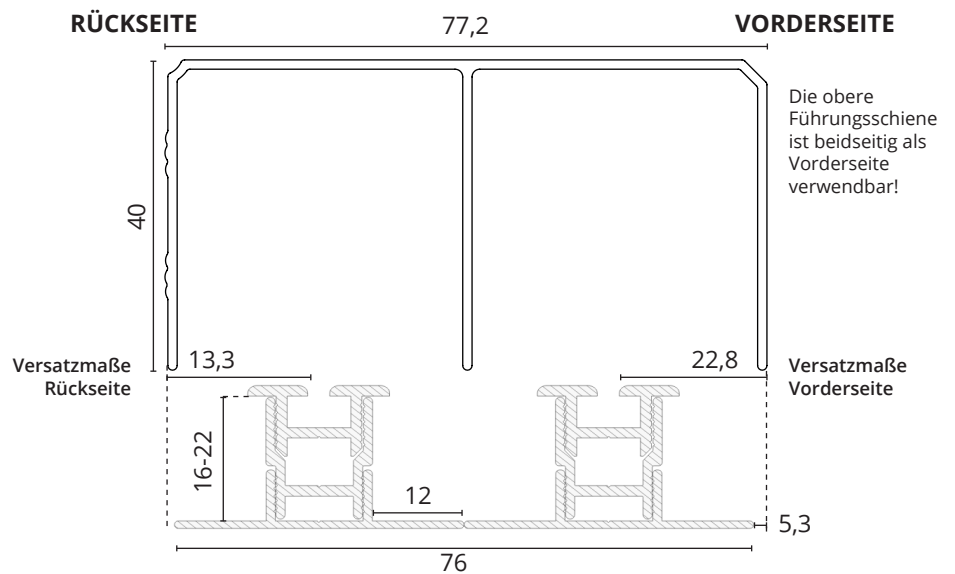

### VARIANTE 3

3x 1-läufige Bodenschiene/  
3-läufige Führungsschiene  
mit Aufnahmeprofil

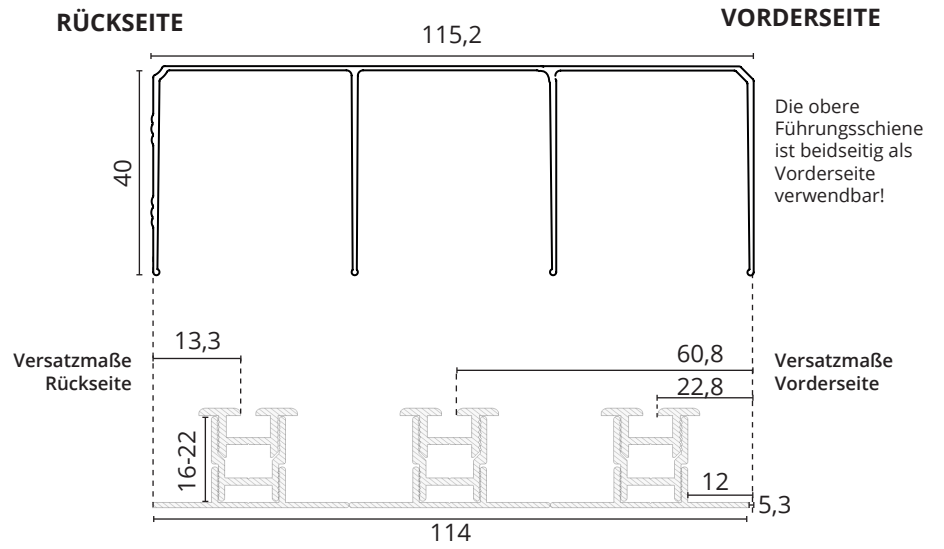

# VERSATZMASSE BEI DER MONTAGE VON eingelassenen Bodenschienen, BS STANDARD für 19 mm-Platten

Einläufige Boden-/Führungsschiene, mit Aufnahmeprofil  
 2x einläufige Bodenschiene/zweiläufige Führungsschiene, mit Aufnahmeprofil  
 3x einläufige Bodenschiene/dreiläufige Führungsschiene, mit Aufnahmeprofil

## HINWEIS:

Die Bodenschiene kann bei einer Fußbodenstärke ab 8 mm verwendet werden. Weniger starke Böden können Sie einfach bauseits angleichen.

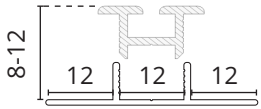

### VARIANTE 1

1-läufige Boden-/Führungsschiene  
mit Aufnahmeprofil

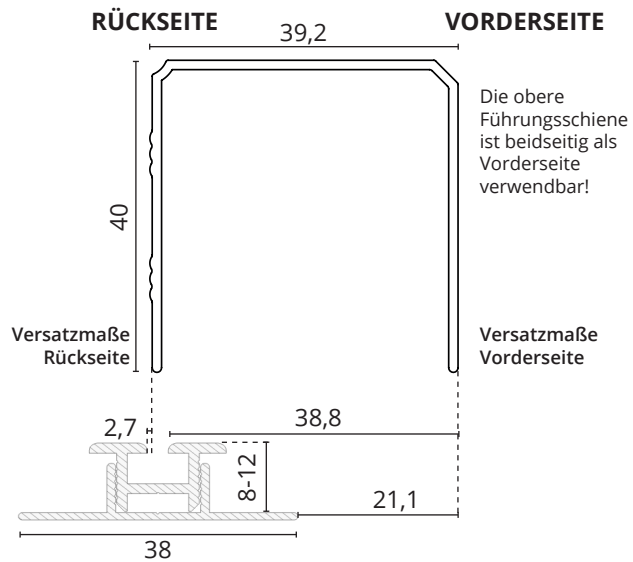

### VARIANTE 2

2x 1-läufige Bodenschiene/  
2-läufige Führungsschiene  
mit Aufnahmeprofil

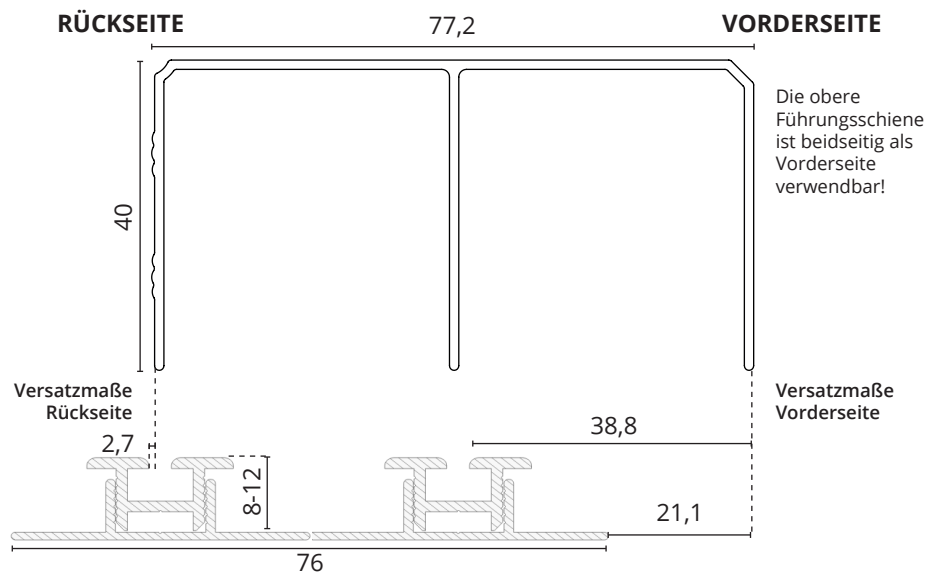

### VARIANTE 3

3x 1-läufige Bodenschiene/  
3-läufige Führungsschiene  
mit Aufnahmeprofil

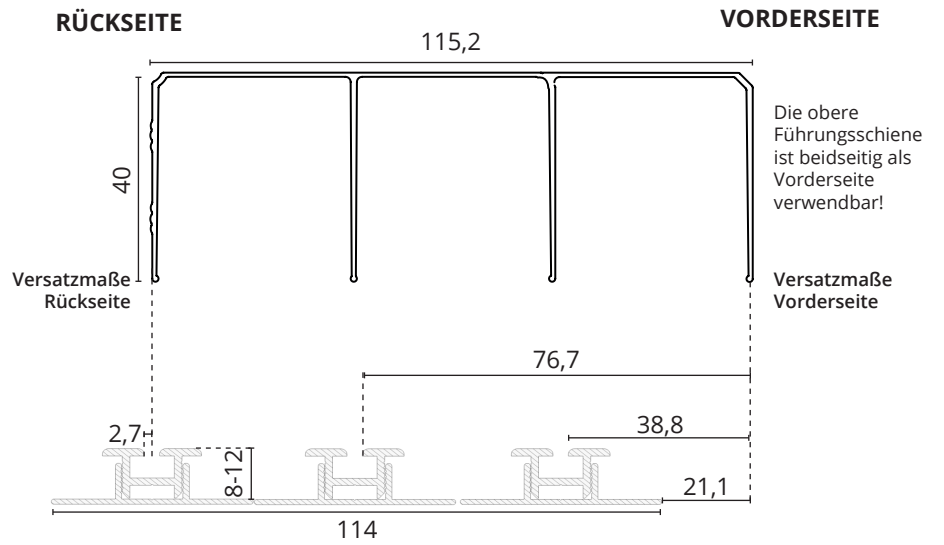

# Technische Daten für Griffprofile

Alle Maße angegeben in mm

## Griffprofil A

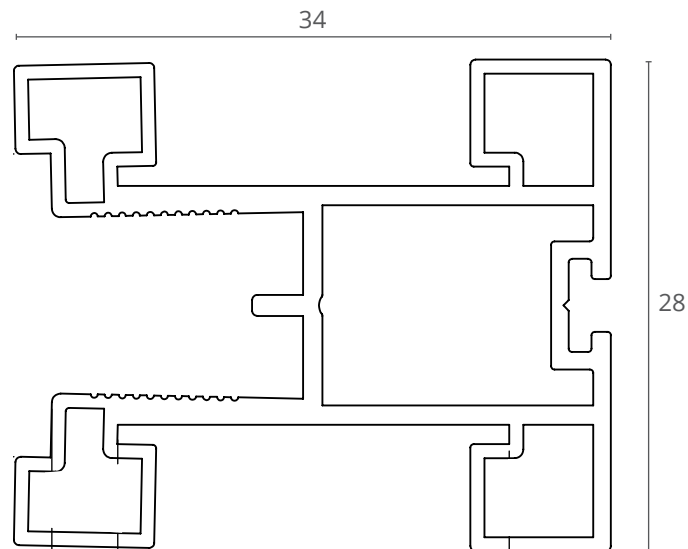

## Griffprofil B

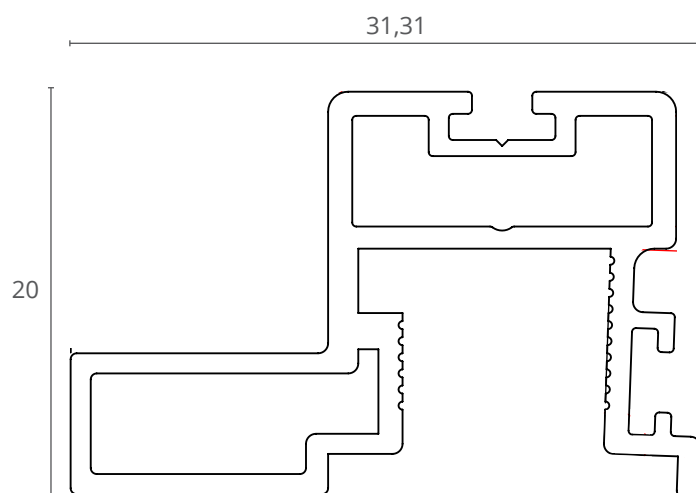

### Griffprofil C

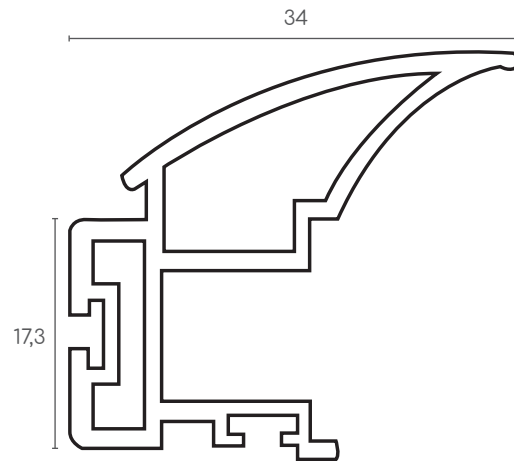

### Griffprofil E

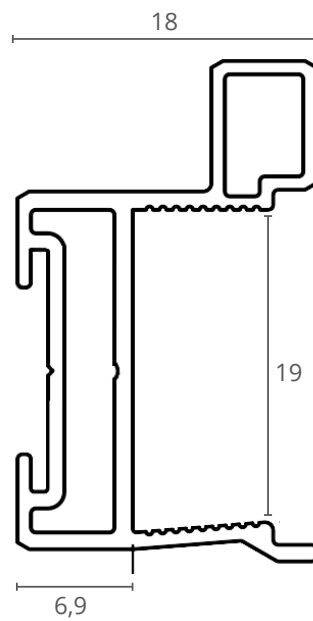



# Technische Daten für Querprofile

Alle Maße angegeben in mm

## Füllungsteilendes Querprofil 84300

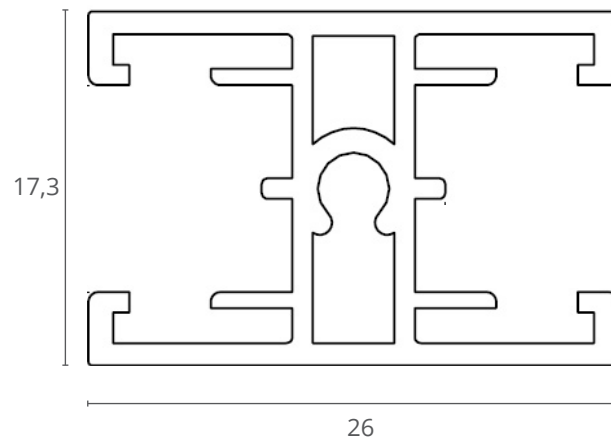

## Oberes Querprofil 84400 für Rahmenprofiltyp A, B und C

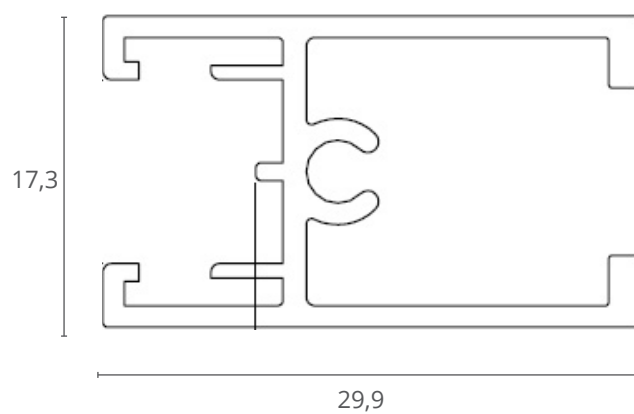

### Unteres Querprofil 84500 für Rahmenprofiltyp A, B und C

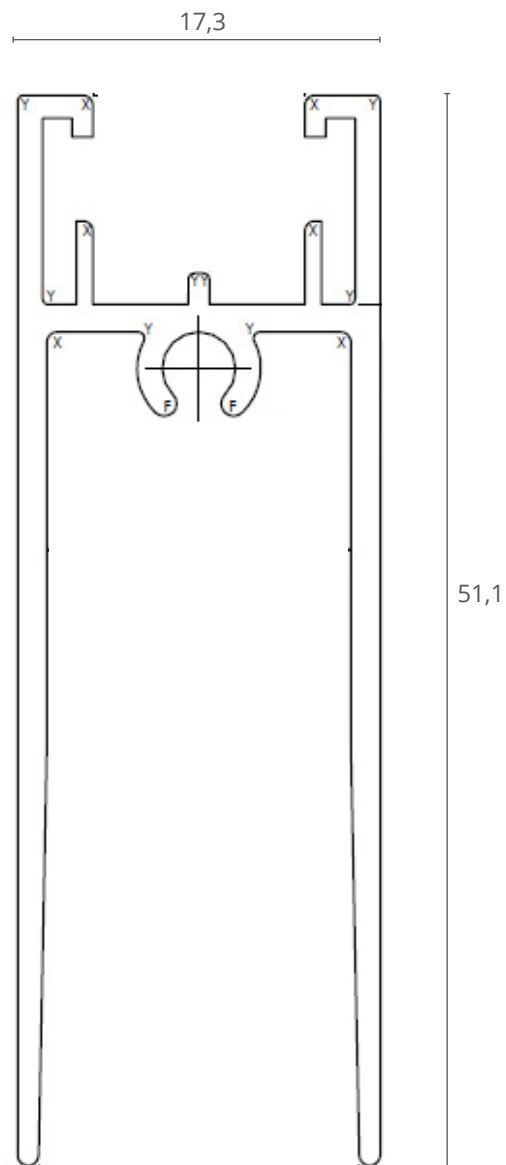

### Oberes/Unteres Querprofil für Rahmenprofiltyp E

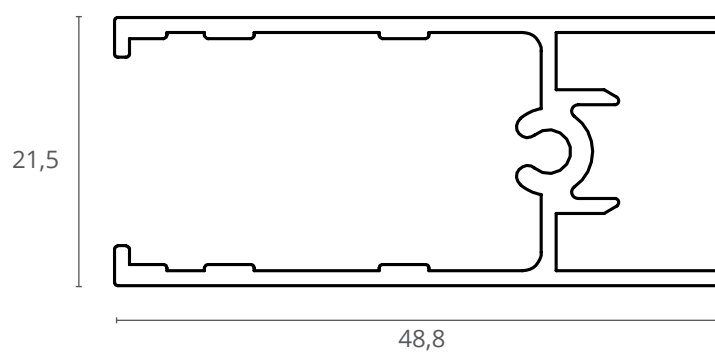

# Technische Daten für U-Profile (für 19 mm Platten)

Alle Maße angegeben in mm

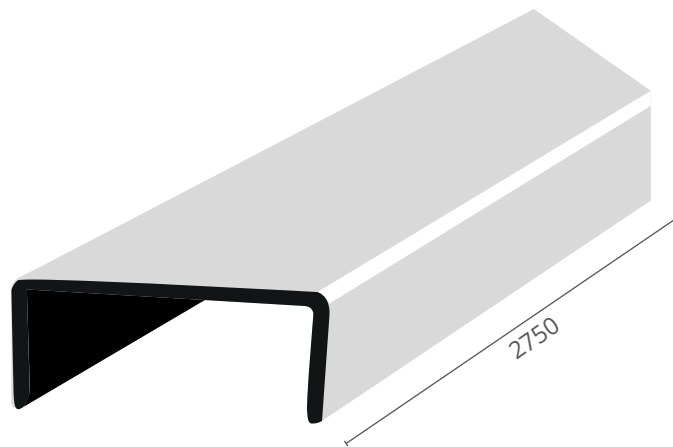

# Technische Daten für Dekorleiste

Alle Maße angegeben in mm

## Dekorleiste Breit

