

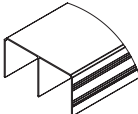

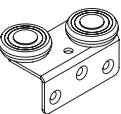

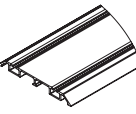

Montageanleitung Schiebetür BS Standard inklusive Maßplatte / Drepelvariante

M233

Schiebetüranlage Bodensystem

LIEFERUMFANG	1 Stck.  obere Führungsschiene	2 Stck. pro Tür  obere Führungsrolle	1 Stck.  Bodenschiene zum Aufkleben	2 Stck. pro Tür  Positionsfinder	2 Stck. pro Tür  untere Führungsrolle	14 Stck. pro Tür  3 x 13 Schrauben	 Türflügel auf Maß
	Online Montagevideo  Profitieren Sie auch von unserem Montagevideo!	 Dachschrägenhalter					

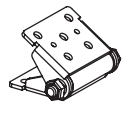
Beispiel 2-läufiges System

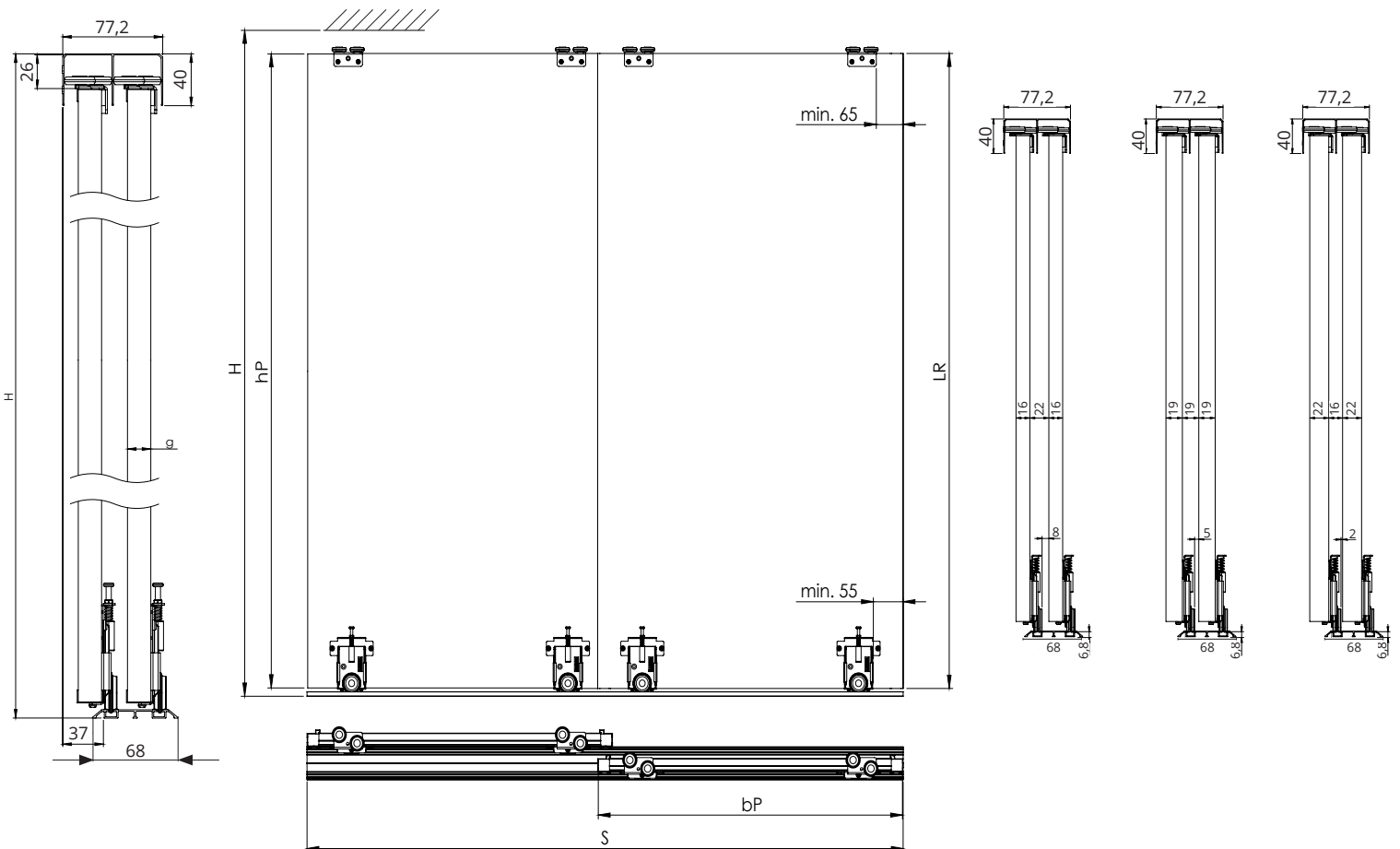
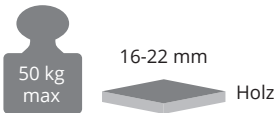

- 1 Montieren Sie zunächst die oberen und unteren Führungsrollen mit den mitgelieferten Schrauben. Beachten Sie hierbei die angegebenen Mindestabstände zur Türkante. Nutzen Sie bei den oberen Führungsrollen bitte die angezeigten Bohrlöcher.

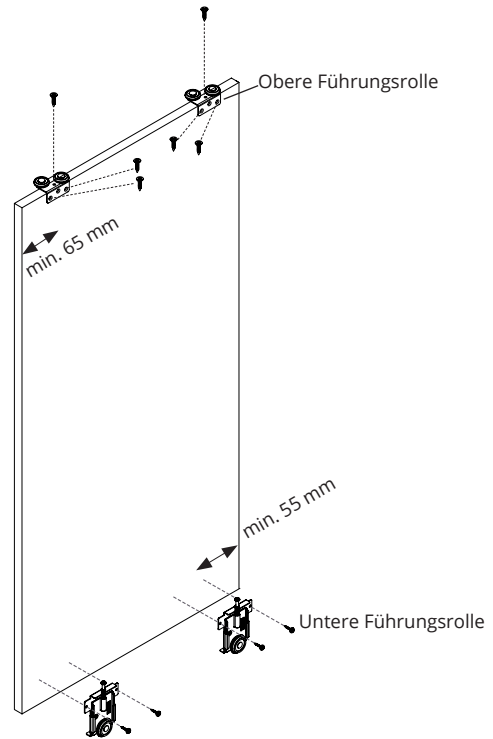
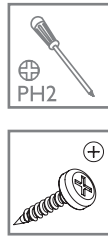

- 2 Verschrauben Sie nun die unteren Führungsrollen mit den mitgelieferten Schrauben.

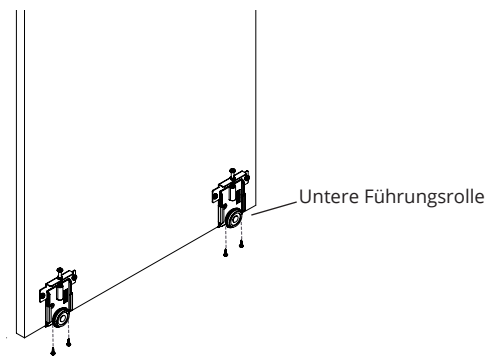
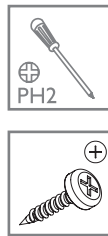

- 3 Schrauben Sie jetzt die Dachschrägenhalter gemäß Zeichnung an die obere Führungsschiene. Diese ist beidseitig als Vorderseite verwendbar.

Beachten Sie bei der Montage einen seitlichen Abstand von min. 30 mm. Die restlichen Dachschrägenhalter sollten gleichmäßig auf die Schienenlänge aufgeteilt werden.

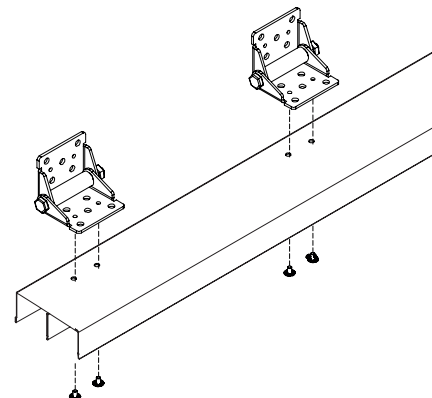
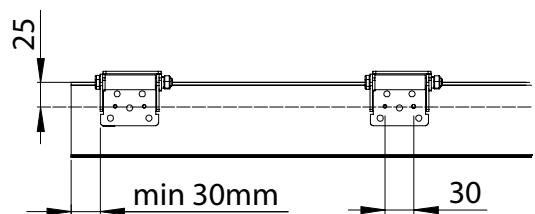

4 Anschließend montieren Sie die Schiene unter die Wand.

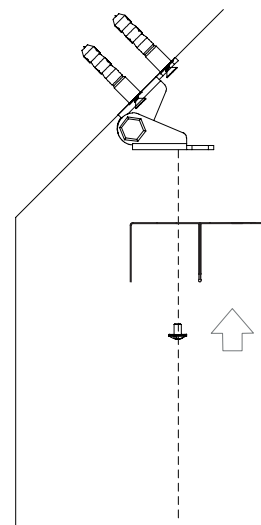
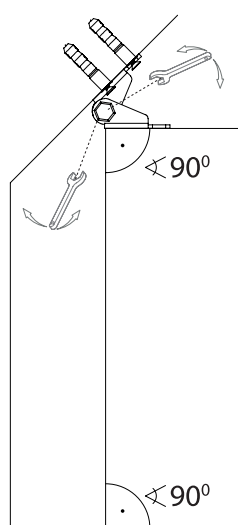
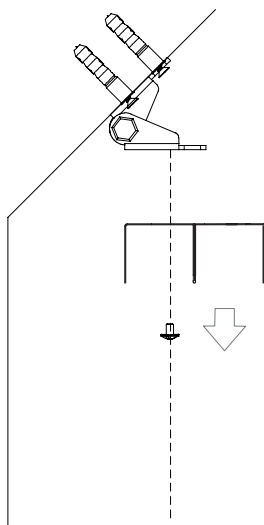
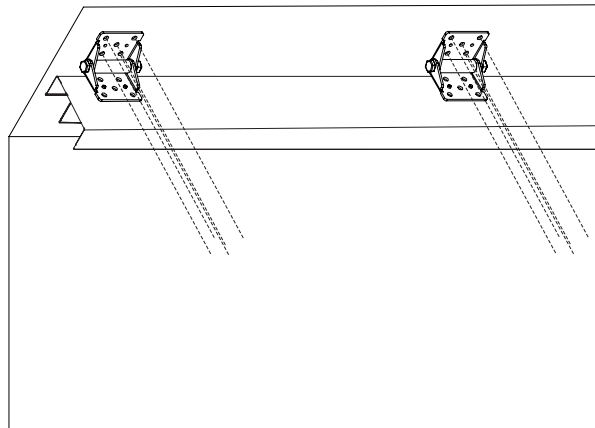
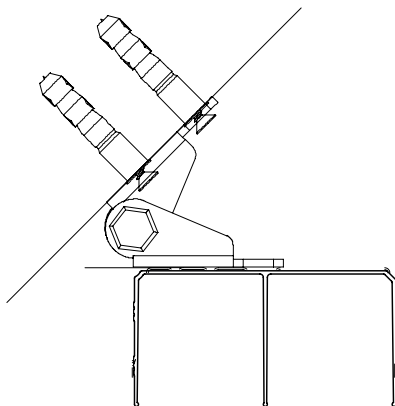
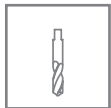

5 Legen Sie nun die Bodenschiene auf. (Bitte noch nicht kleben). Setzen Sie die Tür in die Decken- und Bodenschiene ein. Jetzt kann ausgelotet und an entsprechender Stelle markiert werden. Anschließend muss die Tür zunächst wieder ausgehängt werden.

Falls gewünscht, schieben Sie die Positionsfinder an die entsprechende Stelle der Bodenschiene (hiermit legen Sie die Endposition der Tür fest). Diese können später noch justiert und per Imbus fixiert werden. Jetzt kann die Bodenschiene an der zuvor markierten Stelle geklebt werden. (Doppelseitiges Klebeband auf Bodenschiene vorhanden).



BEI DER VERWENDUNG EINES SOFTCLOSES:
An der Position, an der der Softclose montiert wird, ist die Verwendung der Positionsstopper nicht empfehlenswert!

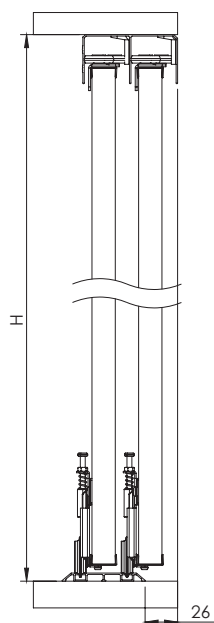

Achtung:

Die Positionsfinder können nur seitlich eingeschoben werden und sind (bei der Wand zu Wand Montage) nach dem Kleben der Bodenschiene nicht mehr zu entfernen.

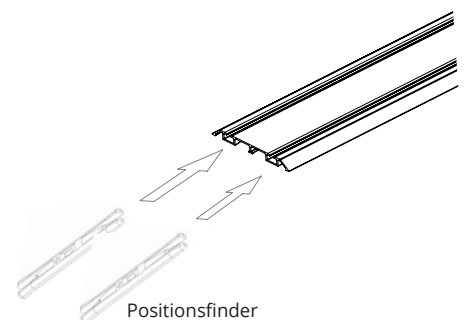

- 6 Stellen Sie jetzt die Tür ein.
Dazu setzen Sie die Tür zunächst in die obere Führungsschiene und heben die untere Rolle etwas an. So kann die Tür ganz leicht in die Bodenschiene gehoben werden.

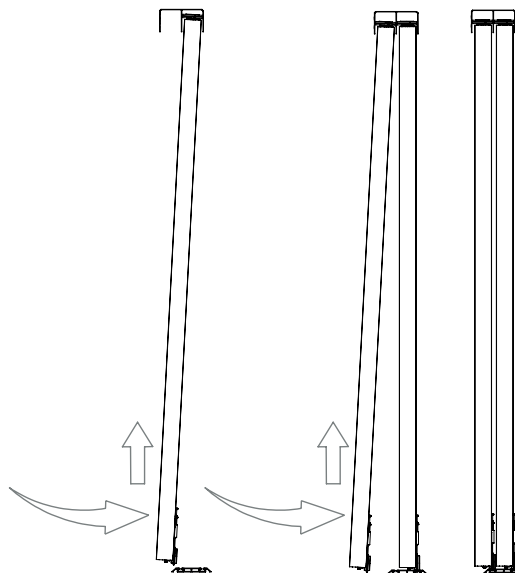

- 7 Durch das Verstellen der Schrauben können Sie noch einen Höhenausgleich von bis zu 1 cm erzielen.

